

funde

Fundación Nacional  
para el Desarrollo



EL IMPACTO DE LA CRISIS DEL  
**CAFFEE**  
EN EL SALVADOR

René Rivera Magaña  
Margarita Silva Prada  
Manuel Santos Jirón

BLANCA

BLANCA

# EL IMPACTO DE LA CRISIS DEL CAFÉ EN EL SALVADOR

funde  
Fundación Nacional  
para el Desarrollo



René Rivera Magaña  
Margarita Silva Prada  
Manuel Santos

Hivos

 Oxfam  
Gran Bretaña

 Oxfam  
América

 diakonia  
ACCIÓN ECUMÉNICA SUECA

# *El Impacto de la Crisis del Café en El Salvador*

*Editado por:*

FUNDE, Fundación Nacional  
para el Desarrollo

*Autores:*

René Rivera Magaña

Margarita Silva Prada

Manuel Santos

*Diseño y diagramado:*

Astaciodiseño

Se imprimieron 1000 ejemplares y se terminaron  
de imprimir en septiembre de 2003.

© Derechos Reservados. FUNDE

Prohibida la reproducción total o parcial  
sin la autorización expresa de la Funde.

## ÍNDICE

|   |    |
|---|----|
| INTRODUCCION .....  | 7  |
| 1. ESTRUCTURA Y DINAMICA<br>DEL SECTOR CAFETALERO.....                | 11 |
| 1.1. Producción y características.....<br>del bosque cafetalero ..... | 13 |
| 1.2 . La importancia económica .....                                  | 20 |
| 1.3. Las exportaciones de café:<br>Una fuente de divisas .....        | 22 |
| 1.4. Los servicios ambientales<br>del bosque cafetalero .....         | 25 |
| 1.5. La cadena de café en El Salvador .....                           | 27 |
| 1.5.1. Productores Agrícolas.....                                     | 27 |
| 1.5.2. Intermediarios .....   | 31 |
| 1.5.3. Beneficiadores .....   | 32 |
| 1.5.4. Exportadores.....  | 33 |
| 1.5.5. Torrefactores .....  | 34 |
| 1.5.6. Comercializadores .....  | 35 |
| 1.5.7. Las importaciones de café.....                                 | 36 |
| 1.5.8. Consumidores.....  | 36 |
| 1.5.9. La cadena de café .....  | 42 |

|   |     |
|---|-----|
| 2. EL IMPACTO DE LA CRISIS DEL CAFE.....  | 45  |
| 2.1. Deterioro del precio en el mercado<br>internacional .....  | 47  |
| 2.2. Las causas de la crisis<br>internacional del café.....   | 48  |
| 2.3. Deterioro del precio pagado al productor ...   | 58  |
| 2.4. El exceso de equipaje .....  | 59  |
| 2.5. El impacto de la crisis en los distintos<br>estratos de producción.....                              | 65  |
| 2.6. Menos inversiones .....  | 67  |
| 2.7. Endeudamiento de los caficultores.....   | 70  |
| 2.8. El deterioro de la producción .....  | 73  |
| 2.9. Deterioro de las exportaciones.....  | 73  |
| 2.10. Destrucción de empleo.....  | 77  |
| 2.11. Inseguridad alimentaria .....   | 81  |
| 2.12. Educación .....   | 85  |
| 2.13. Impacto ambiental .....   | 85  |
| 3. ANALISIS TERRITORIAL DEL IMPACTO<br>DE LA CRISIS DEL CAFE EN LOS PEQUEÑOS<br>PRODUCTORES DE CAFE ..... | 89  |
| 3.1. Referencias metodológicas .....  | 91  |
| 3.2. Caracterización de las personas<br>y de las unidades de producción<br>encuestadas.....               | 92  |
| 3.3. El impacto de la crisis del café<br>en las unidades de producción .....                              | 108 |

|        |   |     |
|--------|---|-----|
| 3.4.   | La crisis del café y el impacto familiar .....                          | 118 |
| 3.5.   | Estudios de casos .....   | 133 |
| 3.5.1. | Estudio de El Congo .....   | 133 |
| 3.5.2  | Los municipios<br>de Tacuba y Ataco .....                               | 157 |
| 3.5.3. | Alegría-Berlín-<br>Jucuapa-Chinameca .....                              | 170 |
| 4.     | BASES PARA UN PLAN DE DESARROLLO<br>DE LA CAFICULTURA SALVADOREÑA ..... | 195 |
| 4.1.   | Objetivos generales.....  | 197 |
| 4.2.   | Acciones de emergencia .....  | 197 |
| 4.3.   | Estrategias de corto plazo .....  | 199 |
| 4.4.   | Estrategias de mediano plazo .....                                      | 202 |
| 5.     | ANEXOS.....   | 209 |
| 6.     | BIBLIOGRAFIA.....   | 295 |



BLANCA

## INTRODUCCIÓN

a libra de café tostado que se vende en la ciudad de Washington, D.C, tiene un precio de 5 dólares, de este precio los productores de café del municipio de Tacuba en El Salvador, reciben tan solo 0.18 de dólar por libra. Esta distancia tan abismal entre el precio que reciben los productores y lo que pagan los consumidores, no solo obedece a los diversos costos que se presentan a lo largo de la cadena de valor del café; sino también es el resultado de la inequidad en las relaciones existentes entre los diversos agentes económicos en la cadena de café, en donde ciertos agentes con poder se apropian del excedente generado, condenando a miles de productores y productoras a la marginación de las riquezas que genera esta importante actividad productiva.

Con el deterioro histórico de los precios del café en los últimos tres años, la crisis de los caficultores, se ha hecho cada vez más profunda; de manera que el sesgo que genera la cadena de valor se hace cada vez más insostenible, generando una serie de efectos como es: el desempleo rural, la reducción de los ingresos en las familias rurales, inseguridad alimentaria en las zonas cafeteras, reducción en la rentabilidad y las inversiones en las fincas de café, descuido de los cafetales, pérdida de productividad, contracción en la producción, expropiación de tierras de parte del sistema financiero y de

los intermediarios no bancarios, reducción de las exportaciones y por consiguiente pérdida de divisas en concepto de exportaciones.

La crisis de la caficultura salvadoreña, ha llevado a la desesperación a los productores y productoras y a las cooperativas del sector reformado, que ven amenazadas sus tierras; pero además ven con preocupación la indiferencia de las gremiales cafetaleras tradicionales, que prefieren guardar silencio antes de entrar en contradicción con el actual gobierno. Frente a la indiferencia del gobierno central y la voráGINE del capital financiero salvadoreño, los diferentes sectores vinculados al café le solicitaron a la Fundación Nacional para el Desarrollo (FUNDE), que promoviera un foro para debatir la problemática y buscar soluciones viables a la problemática que vive la caficultura; es así como el 12 de septiembre del 2002, la FUNDE organiza un foro público en donde se discutieron los impactos de la crisis y las propuestas de los diferentes sectores vinculados al café; días más tarde este debate dio a luz al Foro del Café, un espacio abierto de las diferentes organizaciones, para poder trabajar en función del desarrollo de la caficultura salvadoreña. Nuestra institución para poder acompañar dicho proceso, contó con el apoyo de diversos cooperantes, como es Oxfam América, Oxfam Gran Bretaña, Hivos Holanda, Diakonia Suecia y la Unión Europea; quienes apoyaron las diferentes actividades de debate a lo largo y ancho del país, y las actividades de cabildeo e incidencia para lograr que la

Asamblea Legislativa aprobara seis decretos que contribuyeran a frenar los embargos del sector social del café. Acompañar un proceso de esta naturaleza, requería realizar una labor de investigación paralela al proceso de incidencia, para que reforzara los argumentos, análisis y propuestas del Foro del Café; es así como se inicia a finales del 2002, una investigación que permitiera conocer los impactos macroeconómicos, sociales y territoriales de la actual crisis del café, principalmente en aquellos sectores más vulnerables como son los micro y pequeños productore(a)s y las cooperativas del sector reformado.

La investigación se realizó tomando en consideración información secundaria y primaria, para ello se revisaron documentos y estadísticas; también se realizó una encuesta en siete municipios del país, siendo estos Concepción de Ataco, Tacuba, El Congo, Berlín, Jucuapa, Chinameca y Alegría. Se encuestaron 315 productoras y productores; esta encuesta se realizó en diciembre del 2002 y enero del 2003; luego en marzo se analizaron los resultados de la investigación en un foro nacional, para pasar posteriormente a la sistematización de la información y al análisis de la información secundaria y primaria; también se construyó una propuesta de carácter participativo con la presencia de cientos de caficultores, que participaran en los seis foros regionales que el Foro del Café, realizó con el apoyo técnico de FUNDE.

La investigación que hoy presentamos a la opinión pública

y a los cientos de caficultores que participaron en este proceso, se ha organizado en cuatro capítulos, en el primero se abordan La estructura y dinámica del sector cafetalero; en el segundo el impacto de la crisis del café; en el tercero capítulo se analizan los impactos territoriales en las diversas unidades de producción en los siete municipios antes mencionados, y en el último capítulo se presenta una propuesta para el desarrollo de la caficultura salvadoreña. Adicionalmente acompañamos el estudio con información básica que puede ser de mucha utilidad para las personas que desean profundizar en la investigación; la presencia abundante de cuadros y gráficas en el libro, pretende facilitar la lectura de los resultados de la encuesta para poder comparar los efectos en los tres ejes cafeteros que se analizaron.

Como FUNDE queremos expresar nuestro agradecimiento a las personas que realizaron las encuestas, siendo estos: Ismael Merlos, Sigfredo Benítez, Enrique Romero y Pedro Valencia; así también a los hombres y mujeres que fueron encuestados y entrevistadas que nos ayudaron a entender los impactos de la crisis. Por último y no menos importante, expresamos nuestro agradecimiento al apoyo de los cooperantes, que gracias a su colaboración hemos hecho posible que el Foro del Café exista e incida en la realidad salvadoreña.

René Rivera Magaña  
Director de Política Sectorial  
Desarrollo/FUNDE

## CAPÍTULO 1

# ESTRUCTURA Y DINÁMICA DEL SECTOR CAFETALERO





# 1. ESTRUCTURA Y DINÁMICA DEL SECTOR CAFETALERO

## 1.1. Producción y características del bosque cafetalero

La producción de café al igual que muchos productos agrícolas experimentan un comportamiento cíclico en su dinámica de producción el cual tiene sus respectivos decrecimientos, crisis, recuperaciones y auges. En la gráfica No. 1, se puede observar el comportamiento cíclico de la producción de café en El Salvador, y apreciar que existe una tendencia decreciente de la producción durante los últimos 18 años, y que esta dinámica se acentúa con mayor fuerza, los años subsiguientes a la cosecha 1997/98, año en el que la producción llegó a un punto máximo, para luego decrecer en forma acelerada, hasta tocar fondo en la cosecha 2002/03.

Durante los últimos 18 años el país ha producido en promedio anual, unos 3 millones 29 mil quintales de café oro uva, con una productividad de 13 qq por manzana, en un área sembrada de aproximadamente 233 mil manzanas de tierra. En los últimos tres años la producción y la productividad han decrecido significativamente como producto de la crisis del café, en el año 2002/03, la producción alcanzó 1 millón 900 mil quintales de café oro uva y una productividad de 8,4 qq de café oro por manzana; cifras extremadamente inferiores a los promedios de las últimas dos décadas (al respecto véase cuadro No. 1). Para muchos analistas, la presente crisis del café, es una de las más profundas que se han presentado durante los últimos treinta años y que sin lugar a dudas está generando serios impactos de carácter social, económico y ambiental en los países productores de café.



GRÁFICA No. 1  
 PRODUCCION DE CAFE UVA ORO EN QQ EN 1985-2002

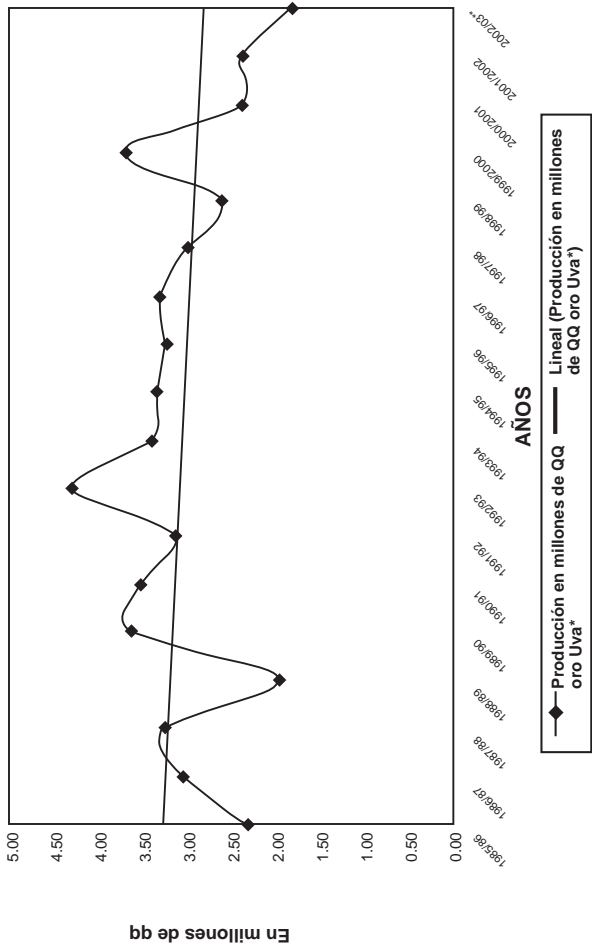

Fuente: Elaboración propia con base en datos del CSC.

CUADRO No. 1  
 PRODUCCIÓN DE CAFÉ EN EL SALVADOR  
 (Período 1985-2002)

| Años (cosecha) | Área (miles de mz) <sup>1</sup> | Productividad (qq oro uva/mz) <sup>2</sup> | Producción (miles de qq oro uva) <sup>3</sup> |
|----------------|---------------------------------|--|---|
| 1985/86        | 234,6                           | 9,91                                       | 2.324,30                                      |
| 1986/87        | 234,6                           | 13,02                                      | 3.054,80                                      |
| 1987/88        | 234,6                           | 13,91                                      | 3.262,20                                      |
| 1988/89        | 234,6                           | 8,41                                       | 1.972,20                                      |
| 1989/90        | 234,6                           | 15,50                                      | 3.636,50                                      |
| 1990/91        | 234,6                           | 15,08                                      | 3.537,10                                      |
| 1991/92        | 234,6                           | 13,44                                      | 3.153,70                                      |
| 1992/93        | 234,6                           | 18,36                                      | 4.306,30                                      |
| 1993/94        | 234,6                           | 14,51                                      | 3.403,30                                      |
| 1994/95        | 234,6                           | 14,32                                      | 3.360,60                                      |
| 1995/96        | 231,7                           | 13,98                                      | 3.239,10                                      |
| 1996/97        | 231,7                           | 14,27                                      | 3.305,90                                      |
| 1997/98        | 231,7                           | 12,96                                      | 3.002,40                                      |
| 1998/99        | 231,75                          | 11,31                                      | 2.621,90                                      |
| 1999/00        | 231,75                          | 16,02                                      | 3.712,60                                      |
| 2000/01        | 231,75                          | 10,38                                      | 2.406,00                                      |
| 2001/02        | 229,92                          | 10,40                                      | 2.392,30                                      |
| 2002/03        | 229,92                          | 8,48                                       | 1.950,00                                      |

Fuente: CSC1/ 1 mz= 0.7 ha. 2/ 1 qq oro uva = 5.00 qq uva = 46 kg 3/ Según informes de recepción de Café, presentados por beneficiadores 2002/03 estimados

El Salvador es un país que presenta un enorme potencial en la producción de café; gran parte del territorio nacional se caracteriza por disponer de zonas ecológicas y climáticas apropiadas para dicho cultivo. Las principales zonas cafetaleras, se presentan a lo largo de la cordillera Central, que comprende: la Sierra Apaneca Ilamatepec, Sierra La Libertad-San Salvador-San Vicente y la Sierra Tecapa-Chinameca, además incluye diversos volcanes, como son el de Santa Ana, Izalco, San Salvador, San Vicente, Usulután y San Miguel. Como zona cafetalera se incluye la Cordillera Cacahuatique en el nororiental departamento de Morazán y el volcán de Conchagua.

El café se cultiva principalmente en la zona occidental, en donde se localiza el 52 % del total del área sembrada y se produce el 61 % del café del país. Los cultivos en esta zona, se localizan en el sur del departamento de Santa Ana, en la parte norte del departamento de Sonsonate y en la parte central de Ahuachapán. En la zona central se ubica el 29 % del parque cafetero y se produce el 24 %, y ocupa un espacio muy importante en la parte central del departamento de La Libertad, San Salvador, suroeste del departamento de Cuscatlán, en el departamento de San Vicente, principalmente en las faldas del volcán Chichontepec y en la parte norte del departamento de La Paz. En la zona oriental, se localiza el 19% del parque cafetero y contribuye con el 15 % de la oferta del grano; los cultivos se localizan en la parte alta del departamento de Morazán, en las faldas del volcán de San Miguel (Chaparrastique); en la parte central y norte del departamento de Usulután, específicamente en el volcán de Tecapa, volcán de Usulután y en el cerro El Tigre, y en el departamento de La Unión específicamente en el volcán de Conchagua.

Los departamentos más importantes desde el punto de vista de la producción de café son: Santa Ana con el 31%, La Libertad con el 17% y Ahuachapán con 16 %; concentrando en estos tres departamentos el 64 % de la producción nacional de café.

La mayor parte de las regiones en donde se cultiva café, son de bajo (Central Standard), producidos entre 600 a 900 msnm; el bajo representa el 53 % del total del área cultivada de café en el país. El café de media altura (High Grown – HG), se produce entre los 901 y 1200 msnm, el 32 % del parque cafetero es de mediana altura. Por último, tenemos el café de estricta altura (Strictly High Grown-SHG), producido a más de 1,201 msnm, el total de la superficie cultivada con este tipo es del 15 %. Es importante destacar que los mayores niveles de productividad, costos de producción y utilidad pertenecen principalmente a las fincas localizadas en estricta altura; además estas unidades productivas poseen el café mejor clasificado y cotizado en el mercado. En la gráfica No. 2, se puede apreciar la distribución de las áreas cafetaleras y la altitud en cada una de las tres principales regiones del país.

El Salvador se caracteriza por producir principalmente el género *Coffea arabica*. Las variedades de cafetos que se producen en el país son: Bourbon el 59 %, Pacas el 24 %, Bourbon – Pacas el 14 %, el café Catuai el 0.63%, Catic el 0.28 %, Pacamaras el 0.22 % y las variedades menos frecuentes alcanza el 1.5 %.

GRÁFICA N° 2  
 AREAS CAFETALERAS EN EL SAIVADOR  
 POR ALTITUD Y REGION 2001

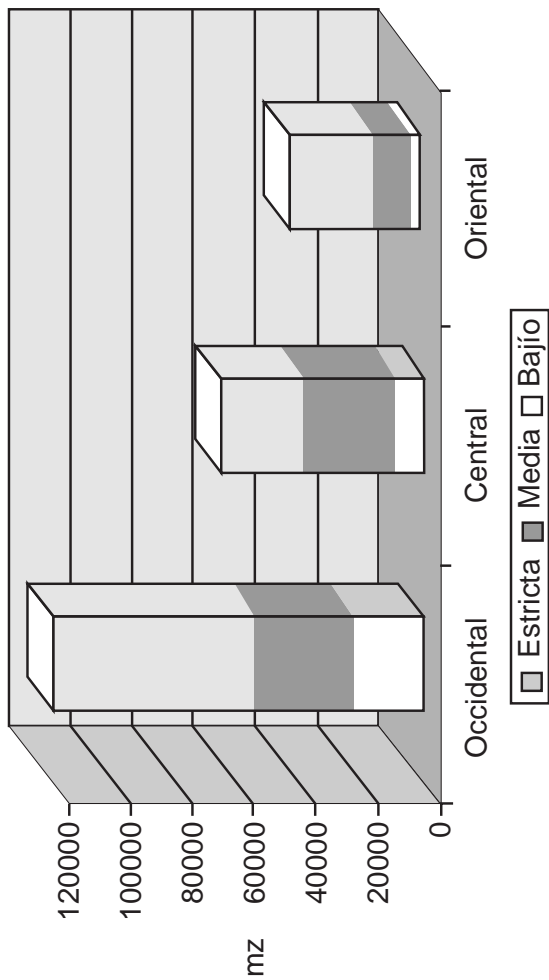

Fuente: Elaboración propia con base en: PROCAFE: (2002), Boletín Estadístico de la Caficultura Salvadoreña, Nueva San Salvador: pág. 1.

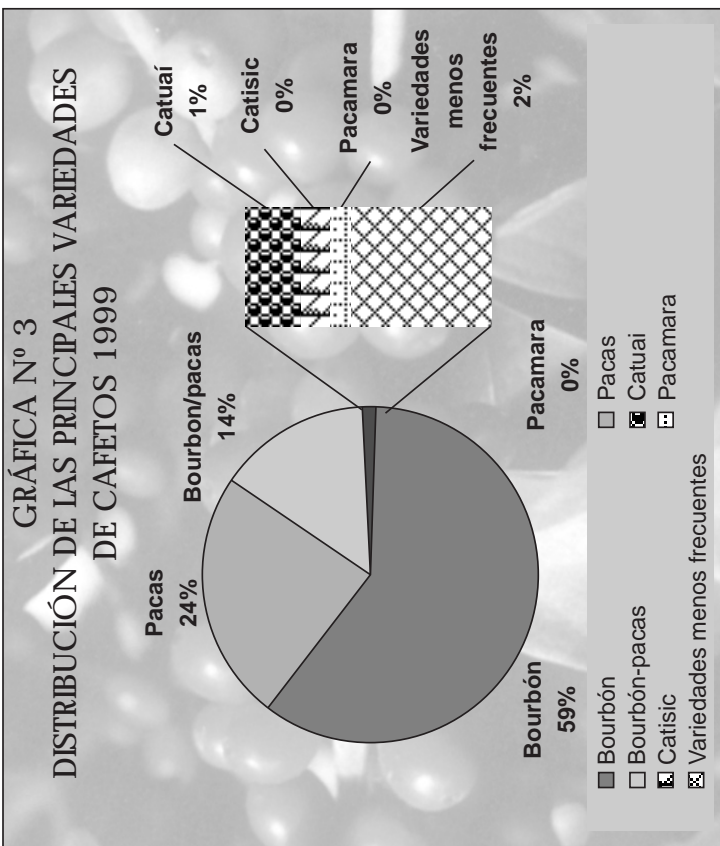

Fuente: Procafe, 2002.

Es importante destacar que los árboles de café que el país posee, en su mayor parte sobrepasan los 31 años, ello demuestra el envejecimiento del parque cafetero. El porcentaje de renovación del bosque de café es de apenas el 6 % del área en los últimos cinco años<sup>1</sup>.

## 1.2. La importancia económica

El café ha sido históricamente fuente generadora de ingresos en el país, sin embargo en los últimos años, su aporte al PIB agropecuario se ha deteriorado sensiblemente, pasando de una participación del 7.5 % en el Producto Interno Bruto (PIB) en 1985, al 1.6 % del PIB en el año 2002. De igual forma el aporte del café al PIB Agropecuario (PIBA), ha tendido a reducirse, pasando del 42 % del PIBA en 1985 hacia un 14 % en el año 2002. Al respecto véase la gráfica No. 4 y el cuadro No. 2. Así también las exportaciones de café en relación al total de exportaciones han decrecido significativamente, pasando de una participación del 56 % para el año 1985 al 3,6 % en el año 2002.

---

1 PROCAFE. (2002). Diagnóstico tecnológico de la caficultura en el 2001. Nueva San Salvador, pág. 2.

**GRÁFICA N° 4**  
**CONTRIBUCIÓN DEL CAFÉ AL PIB NACIONAL Y AGRÍCOLA**



Fuente: Elaboración propia con base en datos del Banco Central de Reserva de El Salvador, varias revistas.



CUADRO No. 2  
CONTRIBUCIÓN DEL CAFÉ AL PRODUCTO INTERNO BRUTO  
A Precios Constantes de 1990  
(en millones de colones)

| Años  | PIB nacional | PIB Agropecuario | PIB Café | Aporte del Café al PIB nacional (%) | Aporte del Café al PIB agropecuario (%) |
|-------|--------------|------------------|----------|-------------------------------------|---|
| 1985  | 14.330,80    | 2.610,60         | 1.106,30 | 7,7                                 | 42,4                                    |
| 1986  | 19.762,90    | 3.968,90         | 1.407,10 | 7,1                                 | 35,5                                    |
| 1987  | 23.140,60    | 3.198,40         | 1.717,00 | 7,4                                 | 53,7                                    |
| 1988  | 27.365,80    | 3.800,80         | 1.625,50 | 5,9                                 | 42,8                                    |
| 1989  | 32.230,00    | 3.767,00         | 1.920,90 | 6,0                                 | 51,0                                    |
| 1990  | 41.057,00    | 4.598,80         | 2.857,60 | 7,0                                 | 62,1                                    |
| 1991  | 47.792,00    | 4.881,00         | 3.135,20 | 6,6                                 | 64,2                                    |
| 1992  | 40.642,00    | 6.722,80         | 1.848,30 | 4,5                                 | 27,5                                    |
| 1993  | 43.638,00    | 6.549,60         | 1.670,10 | 3,8                                 | 25,5                                    |
| 1994  | 46.278,20    | 6.394,00         | 1.562,80 | 3,4                                 | 24,4                                    |
| 1995  | 49.237,70    | 6.683,10         | 1.544,40 | 3,1                                 | 23,1                                    |
| 1996  | 50.077,80    | 6.765,50         | 1.565,30 | 3,1                                 | 23,1                                    |
| 1997  | 52.204,10    | 6.791,00         | 1.465,80 | 2,8                                 | 21,6                                    |
| 1998* | 54.161,60    | 6.743,00         | 1.334,40 | 2,5                                 | 19,8                                    |
| 1999  | 56.029,50    | 7.260,00         | 1.549,30 | 2,8                                 | 21,3                                    |
| 2000  | 57.249,70    | 7.032,00         | 1.325,02 | 2,3                                 | 18,8                                    |
| 2001  | 58.297,00    | 6.886,40         | 1.152,90 | 2,0                                 | 16,7                                    |
| 2002  | 59.426,49    | 6.862,87         | 966,83   | 1,6                                 | 14,1                                    |

Fuente: Revistas Trimestrales del BCR. 1997 cifras revisadas \*Datos desde 1998, con base en Revista Trimestral, julio-agosto-septiembre 2002.  
Tipo de cambio: 1985:US\$1= ¢2.50; 1986 a 1988: US\$1= ¢5.00;

### 1.3. Las exportaciones de café: Una fuente de divisas

El café ha sido desde hace más de cien años una importante fuente de divisas, las cuales han servido para financiar los distintos modelos económicos que se impulsaron en el país. Sin embargo, esa fuente generadora de divisas parece estar agotada en el marco del actual modelo económico. En 1996 el café aportaba el 33 % de las divisas que ingresaban al país, pero en el año 2002 tan sólo aportaba el 3.6 % de esas divisas.

El café ha sido sustituido por las divisas que generan las remesas de los salvadoreños en el exterior, principalmente en Estados Unidos de América, y en segundo lugar por los ingresos generados por las exportaciones no tradicionales, destacando la maquila.

El comportamiento antes descrito evidencia una contracción relativa de la generación de valor agregado de la caficultura, en relación al resto de la economía salvadoreña. Pese a su declinación en la generación de valor agregado relativo y de divisas, continua siendo una importante fuente generadora de empleo en el sector agropecuario, pues en promedio en la década de los años noventa, el café generó más de 130 mil puestos de trabajo permanentes.

El café salvadoreño, se encuentra muy articulado al mercado norteamericano y europeo. En la cosecha 2002/2003, del total de exportaciones de café que se realizaron, el principal mercado fue los Estados Unidos de América, que importó el 40 % del café salvadoreño, el segundo destino del café fue Alemania con una participación del 25 %, y el tercero, Bélgica con 7 % y Francia con 7%. Con menor peso en la estructura de exportación se encuentran: Japón, Inglaterra, España, Canadá y otros países. Como podemos apreciar el mercado del café salvadoreño son los países desarrollados, a los cuales se envía en su mayor parte, café beneficiado, que luego en los países importadores es combinado con otros cafés y es torrefactado (tostado) principalmente por empresas transnacionales y se distribuye para el consumo de dichos países.

GRÁFICA N° 5  
EXPORTACIONES DE CAFÉ SEGUN PAIS DE DESTINO  
Año Cafetalero 2002/2003

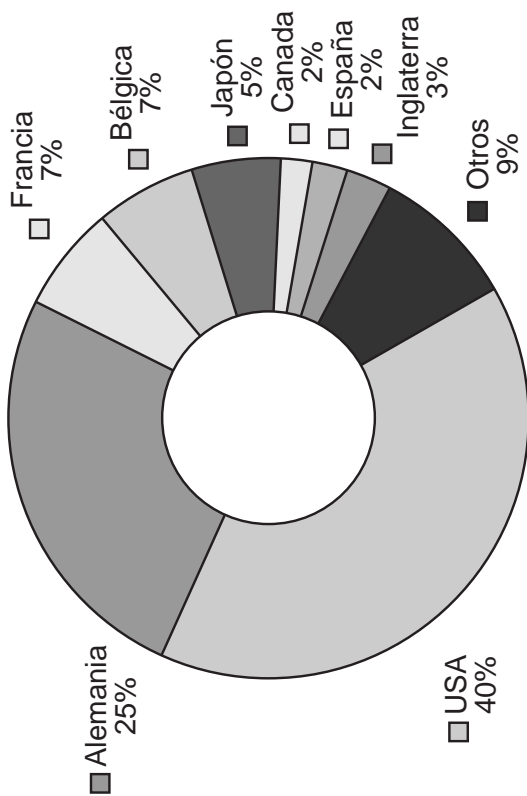

Fuente: Elaboración propia con base en datos del CSC, 2003.

En cuanto a las exportaciones la mayor parte del café que se exporta es de mediana altura, representando éste el 40 % del total; estricta altura ocupa el 35 % de las exportaciones; bajo representa el 12 % de las exportaciones; pepena el 11 %; café inferior el 7%; café tostado 0,7 %; Gourmet 1,25 %; y café orgánico 0,27 % de las exportaciones. Pese a que el país es un exportador de café, este producto también se importa en forma de café cereza, uva oro, soluble y torrefactado (tostado), el cual es orientado para el procesamiento industrial y para la venta directa al consumidor; estas importaciones alcanzaron 4.2 millones de dólares en el 2002. El café importado procede de México, Estados Unidos de América y en menor medida de los países vecinos de la región.

#### 1.4. Los servicios ambientales del bosque cafetalero

El café también es importante desde el punto de vista ecológico. El Salvador dispone de un parque boscoso del 16 %, del cual un 7 % es bosque primario y un 9 %, lo constituye el bosque cafetalero, debido al uso intensivo de árboles de sombra y árboles de café. La presencia del parque cafetalero juega un papel muy importante en la generación de servicios ambientales, como: regulación y conservación de los recursos hídricos, protección de suelos, protección de la biodiversidad, captura de carbono, mitigación de las emisiones de gases con efecto invernadero, mitigación de los impactos de desastres asociados con fenómenos naturales, zonas de amortiguamiento entre centros urbanos y fuente de energía renovable, en esto último es importante destacar que el bosque de café satisface el 44 % de la demanda de leña en el país<sup>2</sup>.

2 Guillermo Pérez. (2003). Presentación sobre el impacto económico y social de la crisis del café, DEES/ FUSADES, Antiguo Cuscatlán, pág. 17.

GRÁFICA N° 6  
CAFÉ EXPORTADO SEGÚN TIPOS DE CALIDADES  
Cosecha 2002/03

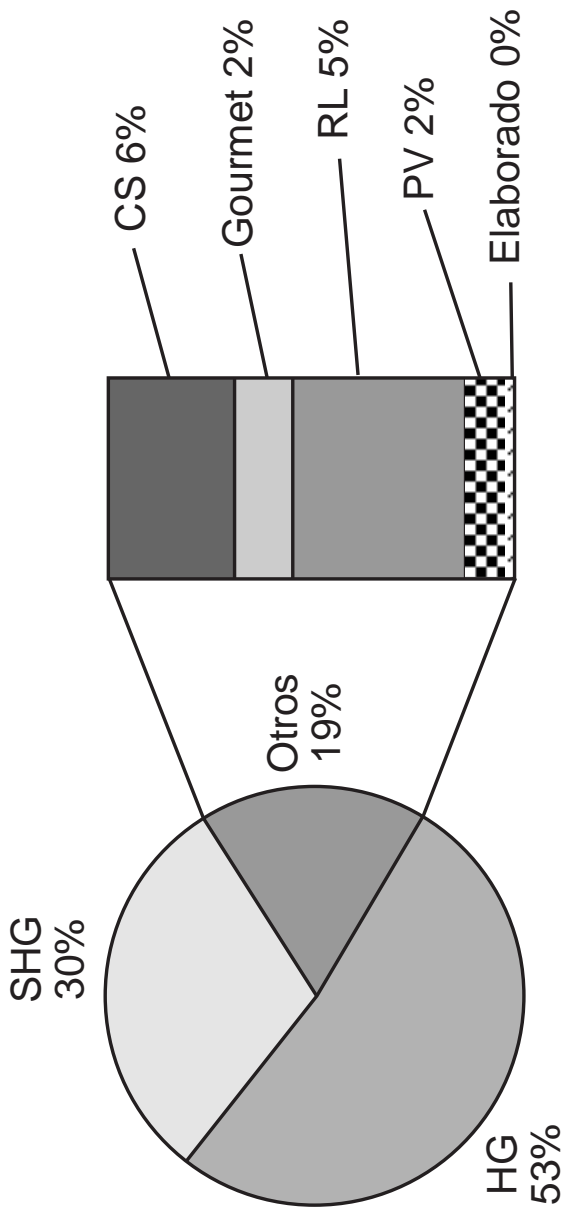

En el mapa No. 1, de Divisiones hidrogeológicas, áreas cafetaleras y reservas naturales, se puede observar como el parque cafetalero descansa principalmente sobre las principales zonas de recarga de los mantos acuíferos del país, contribuyendo con su presencia a la captación de agua, y posibilitando la existencia de importantes fuentes de recursos para consumo humano y para el desarrollo de actividades humanas, como la agricultura de regadío.

## 1.5. La cadena de café en El Salvador

### 1.5.1. Productores Agrícolas

Se estima que en el país operan unos 23 mil productores, entre micro, pequeños, medianos y grandes productores (individuales o en formas asociativas). En el cuadro No. 3, se puede apreciar la estructura de la tierra y la distribución de las diversas unidades de producción de acuerdo al tamaño de éstas, en él se reportan 18 mil 352 unidades de producción de café, sin embargo el número de productores es mayor cuando se incluyen a los socios de las cooperativas. Para el año 2001, se reportaba la existencia de 119 cooperativas, con 36 mil hectáreas de tierras sembradas de café.

La actual estructura de distribución de la tierra entre las unidades productivas de café continua siendo extremadamente desigual, por una parte están numerosas unidades de producción con poco acceso a tierra y por otra parte se encuentra un reducido número de grandes unidades productivas, con abundante tierra. El 85 % de las fincas de café del país disponen de menos de 14 hectáreas de tierra,

MAPA N° 1

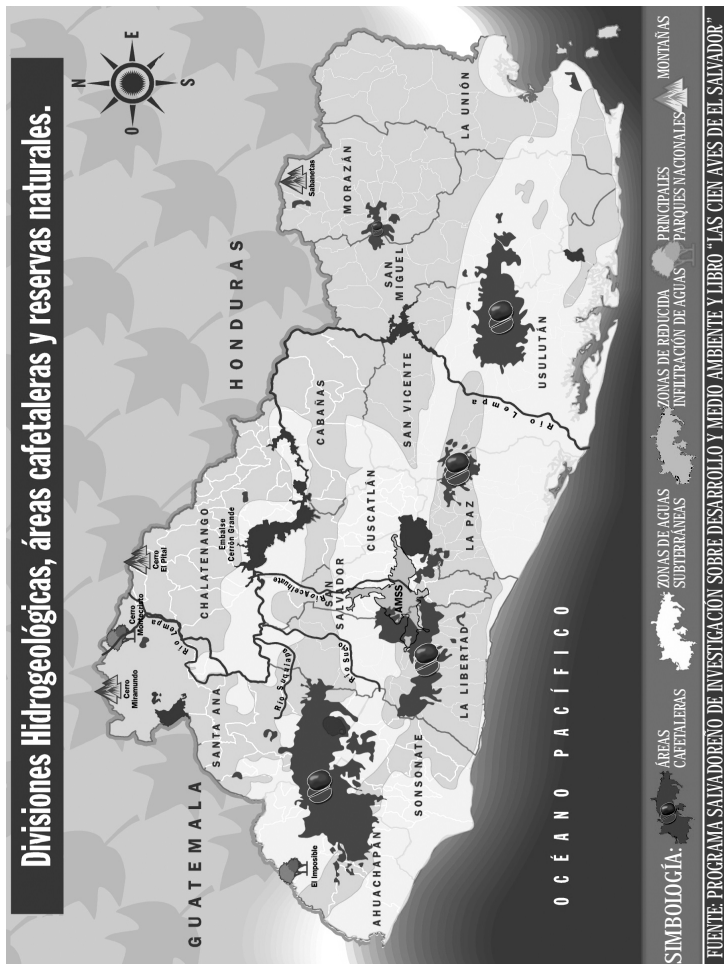

CUADRO No. 3  
EL SALVADOR: TIPOLOGÍA DE PRODUCTORES DE CAFÉ

| Estratos por ha     | Tamaño promedio (ha) | Productividad promedio qq/ha | Número de fincas por estrato | Superficie por estrato (miles de hectáreas) | Producción por estrato (miles de qq) | % de fincas por estrato | % de superficie por estrato | % de producción por estrato |
|---------------------|----------------------|------------------------------|------------------------------|---|--------------------------------------|-------------------------|-----------------------------|-----------------------------|
| De menos de 7       | 1.8                  | 12.7                         | 13,653                       | 24  | 309                                  | 74.4                    | 15.1                        | 13.8                        |
| De 7 a menos de 14  | 9.0                  | 13.3                         | 1,725                        | 16  | 208                                  | 9.4                     | 9.7                         | 9.3                         |
| De 14 a menos de 35 | 17.7                 | 16.1                         | 1,806                        | 32  | 516                                  | 9.8                     | 19.9                        | 23.0                        |
| De 35 a menos de 70 | 45.8                 | 14.6                         | 736                          | 34  | 491                                  | 4.0                     | 20.9                        | 21.9                        |
| De más de 70        | 128.0                | 12.9                         | 432                          | 55  | 716                                  | 2.4                     | 34.4                        | 32.0                        |
| <b>TOTAL</b>        | <b>8.8</b>           | <b>13.9</b>                  | <b>18352</b>                 | <b>161</b>                                  | <b>2240</b>                          | <b>100</b>              | <b>100</b>                  | <b>100</b>                  |

Fuente: Fundación salvadoreña para las investigaciones del café, en CEPAL. (2002). Centroamérica: El Impacto de la caída de los precios del café, en Serie Estudios y perspectivas, México, pág. 74.

poseen el 25 % del área del parque cafetero y producen el 23 % de la oferta de café. Como se puede observar una cuarta parte de la producción de café está en manos de micro y pequeños caficultores. De igual forma existe en el otro extremo de la estructura productiva, un pequeño número de fincas, cuyos tamaños son de más de 70 hectáreas, que representan el 2.4 % del total de fincas de café, poseen el 34 % del parque cafetero y producen el 32 % del café. Esto último quiere decir que la tercera parte de la producción nacional de café, está en manos de los grandes productores.



Es importante destacar la presencia de micro, pequeños y medianos productores, que junto a las Cooperativas de la R.A.; poseen el 54% del parque cafetero y producen el 53% del café salvadoreño. Recordemos que la Reforma Agraria que se implementó en 1980, promovió importantes cambios en la estructura de tenencia de la tierra; en dicho marco surgen diversas cooperativas del sector reformado, arrebataando con ello la propiedad de la tierra a la oligarquía. Adicionalmente, la dinámica del conflicto armado en la década de los años ochenta, el Programa de Transferencia de Tierras (PTT), y los diversos procesos de compra y venta de la tierra, así como el fraccionamiento de las unidades de producción de café, el endeudamiento de las cooperativas y su fraccionamiento, contribuyeron a transformar la estructura de tenencia.

A pesar de estos cambios, aún persiste la concentración de la tierra en pocos productores, pues el 5.3% de las fincas individuales de café, poseen el 45% del parque cafetero, y es importante destacar que la parte social (cooperativas) solamente representa el 0.7 de las fincas y posee el 9% del parque cafetalero.

La población vinculada directamente a la actividad cafetalera como trabajadores alcanza las 186 mil personas (año 2000). Es importante destacar el hecho que la mayor parte de la población vinculada al café como jornaleros, viven en situación de pobreza. Uno de los segmentos del mercado de trabajo rural más articulados a la actividad cafetalera, son los jornaleros, quienes suelen combinar el cultivo de granos básicos (maíz, sorgo y frijol), con ciertas actividades vinculadas a la fincas de café, como la corta, la poda de cafetales, combate de malezas, y el deshije, actividades que generan empleo en ciertos períodos del año.

### 1.5.2. Intermediarios

Los intermediarios se localizan entre los productores y los beneficiadores exportadores. El Consejo Salvadoreño del Café (CSC), tiene en sus registros a 147 agentes intermediarios que se dedican a comprar y vender café. “La mayoría de estos agentes son pequeños, y se dedican a la compra de café de calidades inferiores, aunque también existen empresas que comercializan volúmenes elevados a agentes ubicados en fases superiores de la cadena”.<sup>3</sup> Los intermediarios contribuyen a recolectar el café y colocarlo en los beneficios de café, exportadores o torrefactores.

El café que comercializan los intermediarios se canaliza en un 70% a los beneficiadores/exportadores, el 13% con otros intermediarios de mayor nivel, el 12% con los torrefactores y el restante 5% con exportadores.<sup>4</sup> A pesar de su tamaño relativo, este tipo de agentes contribuyen a integrar a la cadena al grupo de pequeños productores, y en última instancia hacen que fluya la actividad de comercialización del café.

3 Ana Elena Escalante. (2001). Crisis internacional de café y su impacto en El Salvador. Banco Interamericano de Desarrollo, pág 24.

4 Consejo Salvadoreño del Café (1996). La comercialización Interna del Café . Documento Resumen, San Salvador, pág. 2 .

### 1.5.3. Beneficiadores

La agrotransformación del café se puede realizar por vía húmeda y por vía seca. En El Salvador, por razones de calidad predomina el tipo de café lavado, el cual en su ejecución contempla dos actividades fundamentales: 1) inmersión y, 2) secado. La actividad del beneficiado tiene como producto final la obtención del llamado café oro.

- *Beneficiadores exportadores*

Estas unidades agroindustriales realizan la transformación del café uva, verde, pepena o pergamino. Estos mismos beneficiadores son exportadores, que se articulan al mercado internacional del café. Adicionalmente, estos agentes actúan como intermediarios, en la medida que compran café a otros productores, también realizan actividades de financiamiento con sus clientes. El CSC registra un total de 92 empresas, de las cuales operan tan sólo 73 en la cosecha 2000/01.

- *Beneficiador pergamino*

Estas empresas agroartesanales procesan el café, hasta el estado de pergamino. El volumen de café uva que procesan es mínimo. Estos agentes compran café, lo procesan a pergamino, lo venden a trilladores y beneficiadores exportadores. Según el CSC, existen unos 207 beneficiadores pergamino. Del total de beneficiadores, los beneficiadores pergamino representan el 18 % del total de unidades productivas en la fase de agrotransformación.

- *Beneficiadores/trilladores que no son exportadores*

Estos agentes se encargan de procesar café pergamino hasta café oro. Los principales clientes suelen ser los beneficiadores pergamineros y algunos beneficiadores exportadores. Según el CSC solamente se registran cuatro beneficiadores de esta naturaleza.

#### 1.5.4. Exportadores

En promedio el volumen de exportaciones de café oro se mantiene oscilando alrededor de los tres millones de quintales anuales, que de acuerdo a información estadística del Banco Central de Reserva (BCR), éstas representaron el 13 % del total de exportaciones del país, y 26 % del total de exportaciones agrícolas en 1998. Asimismo, la venta del café produce más de 376.3 millones de dólares, lo cual constituye una fuente importante de captación de divisas necesarias para mantener la estabilidad macroeconómica del país.

La estructura exportadora es bastante heterogénea en su constitución dado que de cerca de cien exportadores activos registrados por el CSC para la cosecha 1999/00, solamente dos de ellos pudieran considerarse grandes al exportar más de 200 mil quintales (Coex y Unex). En otro extremo se tiene que el grueso de agentes dedicados a la exportación se ubican en el tramo más bajo de la estructura, lo cual quiere decir que tres cuartas partes de los exportadores de café en El Salvador son considerados pequeños por el bajo volumen con el que participan.

Las empresas UNEX, S.A. de CV; Comercial Exportadora (COEX), Exportadora Liebes S.A DE CV; José Antonio Salaverría y Cia (JASAL) y Prieto S.A., destacan por su cuota de exportación (además son beneficiadores). Diez grandes firmas benefician y exportan a la vez alrededor del 50 por ciento del café. Dichas empresas son propiedad de los principales grupos económicos del país, que tienen inversiones en diferentes actividades económicas, destacando dentro de éstas su presencia en el sistema financiero.

Dicha situación coloca a estas firmas en situación ventajosa sobre el resto de empresas que se dedican a la exportación de café, puesto que existen vínculos familiares y económicos de peso para disponer y orientar recursos técnicos, humanos y financieros al servicio de las empresas antes mencionadas.<sup>5</sup>

#### 1.5.5. Torrefactores

Esta fase de la cadena se encarga de tostarlo y cierto porcentaje es molido, luego se empaca, y se vende con su propia marca. La mayor parte del café tostado se vende en el país y una mínima parte se destina al mercado externo. En el país operan 43 empresas tostadoras (torrefactoras); sin embargo, son tres empresas dedicadas a realizar la mayor parte de las ventas internas de café tostado.

<sup>5</sup> Por ejemplo la exportadora UNEX, es quizá la más emblemática, ya que es producto de las fusiones de capital provenientes de las redes familiares que conforman el bloque que detenta el poder económico y político. De acuerdo a Paniagua (2001), UNEX es una empresa catalogada en la órbita del bloque, donde las poderosas familias Murray-Meza, Cristiani y Kriete tienen intereses en común. En Paniagua, Carlos. *El Bloque Empresarial Hegemónico Salvadoreño* (2000). Tesis de Licenciatura en Economía. Universidad Centroamericana José Simeón Cañas. San Salvador.

Cerca de un 10 % de la producción se destina a la fase de torrefacción, la cual tuesta, muele y prepara el café tanto para el consumo final interno como para consumo internacional. En ese sentido, la torrefacción es una actividad importante la cual es controlada principalmente por tres empresas. Además, en el país ha venido funcionando una empresa muy importante productora de café soluble, desde hace pocos años esta empresa es de propiedad de la transnacional Nestlé; sin embargo, en forma sorpresiva anunció en mayo del año 2003, que cerraba su planta de café localizada en el municipio de Ilopango de San Salvador y que importará café procedente de sus plantas en México.

#### 1.5.6. Comercializadores

A lo largo de la cadena de café participan diferentes intermediarios comerciales, que compran café en sus diferentes formas: verde, uva fresca, cereza seca y pergamino seco. Estos productos son canalizados a otros procesadores o comercializadores.

Los agentes comercializadores de café deben estar registrados en el Consejo Salvadoreño del Café. Por ahora se encuentran registrados 224 comercializadores. En su mayoría, los principales compradores cuentan con enlaces al interior del país. Dichas empresas aglutinan a un número bastante significativo de compradores internacionales.

En cuanto a las exportaciones, El Salvador se encuentra subordinado a las empresas tostadoras internacionales, su articulación al mercado externo se limita a vender el café oro a casas comercializadoras (87%), a intermediarios (7.3%) y el resto a torrefactores (5%), una mínima parte del café se vende tostado.

### 1.5.7. Las importaciones de café

En el país operan diversas casas importadoras de café, que suelen importar en forma de materia prima y en forma terminada para el consumo (café tostado y soluble). Los primeros importadores lo utilizan para procesarlo y venderlo en el mercado local e internacional. Pero también existen marcas que son distribuidas en el ámbito nacional en pequeños establecimientos al detalle y en las grandes superficies comerciales, como son los supermercados.

### 1.5.8. Consumidores

#### 1.5.8.1. Consumo interno

El Salvador es uno de los países con el más bajo índice de consumo interno de café. El mercado de café interno presenta un escaso desarrollo, en cuanto el consumo interno total y por habitante, tiende a deteriorarse en los últimos años.

En 1999, los habitantes salvadoreños consumían 1,79 kilogramos de café por persona, en el año 2000, pasó a 1,34 kgms. por persona y luego descendió en el 2001 y 2002, a 0,95 kgms. por persona. Ese nivel de consumo se encuentra por debajo del consumo por persona, de muchos países productores de café y muy por debajo del consumo promedio anual por persona de los países desarrollados importadores de café. Al respecto véanse cuadros No. 4 y No.5.

CUADRO No. 4  
 CONSUMO POR HABITANTE EN DETERMINADOS PAÍSES  
 EXPORTADORES DE CAFÉ  
 (Kilogramos)

| País              | 1999 | 2002 |
|-------------------|------|------|
| Brasil            | 4,58 | 4,68 |
| Costa Rica        | 4,04 | 3,95 |
| Haití             | 2,58 | 2,51 |
| Rep. Dominicana   | 2,34 | 2,39 |
| Nicaragua         | 1,54 | 2,10 |
| Colombia          | 2,24 | 1,95 |
| Honduras          | 1,36 | 1,82 |
| Etiopía           | 1,59 | 1,68 |
| Venezuela         | 1,56 | 1,68 |
| Guatemala         | 1,62 | 1,54 |
| Panamá            | 1,43 | 1,41 |
| Cuba              | 1,08 | 1,19 |
| Costa de Volta    | 0,19 | 1,12 |
| El Salvador       | 1,79 | 0,95 |
| México            | 0,68 | 0,88 |
| Ecuador           | 1,20 | 0,76 |
| Madagascar        | 0,32 | 0,71 |
| Trinidad y Tobago | 0,65 | 0,65 |
| Filipinas         | 0,67 | 0,64 |

Fuente: Organización Internacional de Café.(2003). Informe sobre el mercado de café, mayo 2003, en Cartas del Director Ejecutivo. Londres, pág. 9.

En El Salvador no se ha desarrollado una verdadera cultura del consumo del café; los sectores populares suelen consumir café de mala calidad y no existe un control de la calidad de los cafés que se procesan internamente para venderlos en el mercado local. Los sectores más acomodados han empezado a consumir café de una mejor calidad, pero es muy incipiente su nivel de exigencia.



CUADRO No. 5  
 CONSUMO POR HABITANTE EN DETERMINADOS PAÍSES  
 DESARROLLADOS E IMPORTADORES DE CAFÉ  
 (Kilogramos)

| País                      | 1999  | 2002  |
|---------------------------|-------|-------|
| Estados Unidos de América | 4,24  | 3,96  |
| Austria                   | 8,44  | 7,07  |
| Bélgica/Luxemburgo        | 5,29  | 9,05  |
| Dinamarca                 | 9,66  | 9,21  |
| Finlandia                 | 11,43 | 11,26 |
| Francia                   | 5,65  | 5,57  |
| Alemania                  | 7,46  | 6,60  |
| Grecia                    | 3,67  | 5,23  |
| Irlanda                   | 2,16  | 2,13  |
| Italia                    | 5,14  | 5,36  |
| Holanda                   | 5,71  | 6,43  |
| Portugal                  | 4,84  | 4,38  |
| España                    | 5,15  | 4,33  |
| Suecia                    | 8,70  | 8,39  |
| Reino Unido               | 2,27  | 2,18  |
| Chipre                    | 4,32  | 4,03  |
| Japón                     | 3,00  | 3,28  |
| Noruega                   | 10,56 | 9,21  |
| Suiza                     | 7,26  | 6,84  |

Fuente: Organización Internacional de Café. (2003). Informesobre el mercado de café, mayo 2003, en Cartas del Director Ejecutivo. Londres, pág 7.

Un estudio de mercado sobre factores que inciden en el consumo de café en El Salvador,<sup>6</sup> realizado en el 2002, detectó algunas de las características y hábitos del consumidor de café en el mercado interno, las cuales se mencionan a continuación:

6 ISEADE/FEPADE. (2002). Viva Café Forever – Investigación de Mercado sobre factores que inciden en el consumo del café en El Salvador, presentado para el Consejo Salvadoreño del Café, San Salvador.

La gente prefiere el consumo del café soluble; los mayores niveles de consumo los realizan en la casa, lugar en donde se inicia el hábito al consumo de café; el mayor consumo durante el día lo realizan en el desayuno y luego sobresale la tarde; en menor medida se consume en horas de la mañana antes del almuerzo y de igual forma es bajo el consumo en horas de la noche, luego de la cena. En tal sentido el café es visto como una bebida que acompaña el desayuno.

Además de beber el café en casa, suele tomarse en los restaurantes y en los cafetines de los centros como la universidad y en la casa de amigos. El café se consume principalmente para acompañar comidas y estudiar. A la mayor parte de personas entrevistada, 66 %, les agrada el café término intermedio, a un 16 % café fuerte y al 18 % raro.

Un poco menos de la mitad de los consumidores lo prefieren negro y con azúcar y la otra mitad con leche. Muchos prefieren adicionalmente otras bebidas como gaseosas, los jugos naturales, agua embotellada, leche, chocolate, té y jugos enlatados. El 59 % prefiere la gaseosa sobre el consumo del café y tan sólo un 18 % prefiere el café sobre la gaseosa; pero un 24 % es indiferente.

El 41 % de los consumidores toma tan solo una taza de café al día, el 35 % toma dos tazas y 15 % tres tazas.

En cuanto a las características de los no consumidores de café, se indica en el estudio que el 59 % de los no consumidores de café, no beben café porque no les gusta, y un 27 % por razones médicas.

### 1.5.8.2. El consumo externo

La mayor parte del café salvadoreño se orienta al mercado externo, principalmente hacia los Estados Unidos de América y Alemania; en orden de importancia le siguen Bélgica, Holanda, Francia, España, Inglaterra y en menor medida Japón. El café salvadoreño se exporta principalmente como materia prima (consumo intermedio) y es canalizado a través de ciertos compradores que mantienen vínculos con las empresas torrefactoras (tostadoras). Los principales compradores de café salvadoreño son las siguientes empresas: Cofex International, Volcano Switzerland Ltd, Bernhard Rothfos GMBH y Co, Taloca AG, etc. (Al respecto véase cuadro No. 6).

Los productores salvadoreños “no tienen la oportunidad de conocer a sus compradores (tostador internacional) y menos aún los gustos y preferencias de su consumidor final.<sup>7</sup> Esta situación obedece al hecho que las empresas comercializadoras que compran nuestro café, venden el café a distintas tostadoras y estas empresas mezclan nuestro café con café de otros países, perdiendo estos la identificación del origen, ya que son mezclas.

---

7 Roy Zúñiga y Wendy Rodríguez. (2003). El conglomerado de Café en El Salvador: Diagnóstico Competitivo y Recomendaciones. CLACDS e INCAE, San Salvador, pág. 28

CUADRO No. 6  
**COMPRADORES DE CAFÉ DE EL SALVADOR**  
 Cosecha 2001-2002

| COMPRADOR                     | PAIS     | %     |
|-------------------------------|----------|-------|
| COFEX INTERNATIONAL           | USA      | 14,08 |
| VOLCAFE SWITZERLAND LTD       | SUIZA    | 9,22  |
| BERNHARD ROTHFOS GMBH & CO    | ALEMANIA | 8,41  |
| TALOCA AG                     | SUIZA    | 8,14  |
| LOUIS DREYFUS CORP COFFEE     | USA      | 7,83  |
| MERCON COFFEE CORP            | USA      | 6,66  |
| BERNHARD ROTHFOS INTERCAFE AG | USA      | 6,36  |
| ITOCHU CORPORATION            | JAPÓN    | 4,92  |
| NV EFICO                      | BÉLGICA  | 3,69  |
| COFFEE AMERICA CORPORATION    | USA      | 1,43  |

Fuente: Consejo Salvadoreño del Café

Durante los últimos doce años el consumo per cápita de café, en nuestros principales socios comerciales de café (países importadores), se ha deteriorado paulatinamente, en Estados Unidos de América el consumo paso de 4,22 Kgms por persona durante la década de los años 90, a 4,08 kgms en el 2001 y 3,94 kgms en el año 2002. En Alemania el consumo per cápita paso de 7,44 kgms en la década de los 90, a 6,90 kgms en el 2001 y 6,60 kgms en el año 2002. El decrecimiento del consumo antes mencionado, continua en los años de crisis del café, pese a que los precios han decrecido sensiblemente.<sup>8</sup>

#### 1.5.9. La cadena de café

La cadena de café articula los diferentes segmentos y actores que contribuyen a la generación de valor agregado del café, desde un extremo hasta el consumo final. Algunos de estos segmentos y actores han sido mencionados en el apartado de arriba. Entre ambos puntos de la cadena, existe un conjunto considerable de encadenamientos con otros sectores como el sistema financiero, casas proveedoras de productos químicos, industrias que producen y proveen de maquinarias y herramientas, comercio, transporte, telecomunicaciones, estos encadenamientos son parte importante del funcionamiento de la cadena, pues determinan su propia dinámica. A continuación se presenta la estructura de la cadena de café en el país y sus ligazones con el exterior.

8 OIC. (2003). Carta del Directo Ejecutivo de la Organización Internacional del Café, Reporte mensual sobre el mercado de café, junio del 2003, Londres, pág 9.

FIGURA No. 1  
CADENA INTERNACIONAL DEL CAFÉ

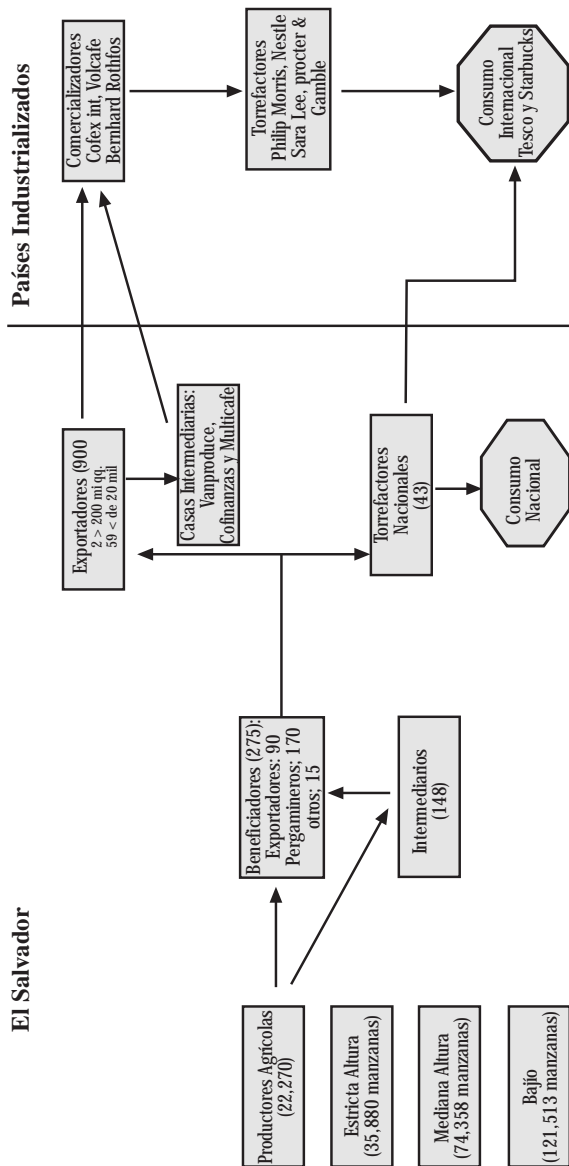

Fuente: Flores, Daniel (2002). "La caficultura salvadoreña: una mirada desde la cadena global" en Alternativas para el Desarrollo, No. 74, pág. 7.

La figura anterior, evidencia las articulaciones entre los diferentes segmentos de la cadena de café. La ligazón más importante y determinante es entre los productores y beneficiadores exportadores, siendo estos últimos quienes mayores posibilidades tienen de apropiarse valor agregado. Pero además, un vínculo determinante es el del mercado nacional con el externo, en donde se definen los precios del café; las características de las articulaciones de nuestros exportadores en su mayor parte son desventajosas, ya que ofrecen café sin tostar, lo cual subordina al sector a los intereses de las empresas comercializadoras internacionales y las empresas transnacionales tostadoras de café, quienes determinan los precios y se apropian de la mayor parte del valor agregado de la cadena de valor del café.

## CAPÍTULO 2

---

# EL IMPACTO DE LA CRISIS DEL CAFÉ

---





BLANCA

## 2. EL IMPACTO DE LA CRISIS DEL CAFÉ

La crisis de la actividad cafetera genera serios problemas económicos y sociales; en términos económicos se aprecia un franco deterioro de la rentabilidad, principalmente de los pequeños y medianos caficultores, lo cual conduce a menores inversiones y a una mayor contracción del empleo e ingresos generados por la caficultura; además muchos productores han caído en mora con el sistema financiero, viendo incrementar sus deudas y por ende han procedido las intervenciones financieras y los embargos. Así también se han generado efectos macroeconómicos a nivel de la generación de valor agregado, las exportaciones agrícolas y la generación de divisas se han deteriorado, de igual forma la generación de ingresos al fisco se ha visto afectada; en términos sociales, el desempleo en el campo, se convierte en una clara contracción de los ingresos en las familias rurales y en un empeoramiento de las condiciones de vida de las familias campesinas.

### 2.1. Deterioro del precio en el mercado internacional

El precio internacional del café verde ha sufrido un fuerte deterioro a partir del año 1997, hasta tocar fondo en el año 2001, llegando el precio a los niveles más bajos experimentados en los últimos treinta años. El precio indicativo de la OIC del café, para el año 1997 era de \$133,91 por quintal, para el año 1999, este había descendido a \$ 85,72 y en el año 2001, toco fondo llegando a \$ 45,60, luego en el 2002, se mantuvo muy bajo en \$ 47,74 por qq. Al revisar el precio de Nueva York, el cual es el más indicativo para el café Arábica, el cual exporta El Salvador, tenemos que en 1997, el precio era de \$ 163,04 por qq; en 1999 este decreció a \$ 106,48; en el 2001, llegó a \$ 58,86; y en el 2002, este había descendido a \$57,02 por qq.

El comportamiento antes mencionado responde a una dinámica característica del mercado de café, en donde los precios tienden a comportarse en forma cíclica (véase la gráfica No 7); no obstante en el pasado (1963 – 1999), esta dinámica estuvo hasta cierto punto regulada por la Organización Internacional de Café (OIC), de manera que los precios no llegaban a los niveles tan bajos que han alcanzado en los últimos años.

## 2.2. Las causas de la crisis internacional del café

Para muchas instituciones y organismos internacionales, el deterioro de los precios del café en el mercado internacional, suelen atribuírselo al comportamiento de la oferta y la demanda, presentándose un desajuste entre ambos indicadores, pues la oferta de café ha sobrepasado a la demanda de café en el mercado internacional. No obstante, para otros autores e instituciones, las causas de esta crisis y específicamente el comportamiento del precio, tiene raíces mucho más profundas, las cuales obedecen a diversas causas de carácter estructural, como es: la falta de regulación del mercado y el establecimiento de un escenario de mercado abierto; una segunda causa suele atribuirse a la competencia desmedida de los países productores por incrementar su oferta de café con el fin de obtener divisas para hacer frente a la creciente deuda externa de sus economías y a los desajustes de sus balanzas comerciales, obligándoles a competir en muchos casos a costa de salarios cada vez más deprimidos, este comportamiento lleva a una sobreproducción relativa. Una tercera causa, se atribuye a la creciente y desigual relación entre las poderosas empresas transnacionales tostadoras y distribuidoras de café, con las cada vez más sometidas

GRÁFICA No. 7  
 CAFÉ: PRECIOS EN EL MERCADO DE NUEVA YORK  
 (Centavos de dólar/libra)

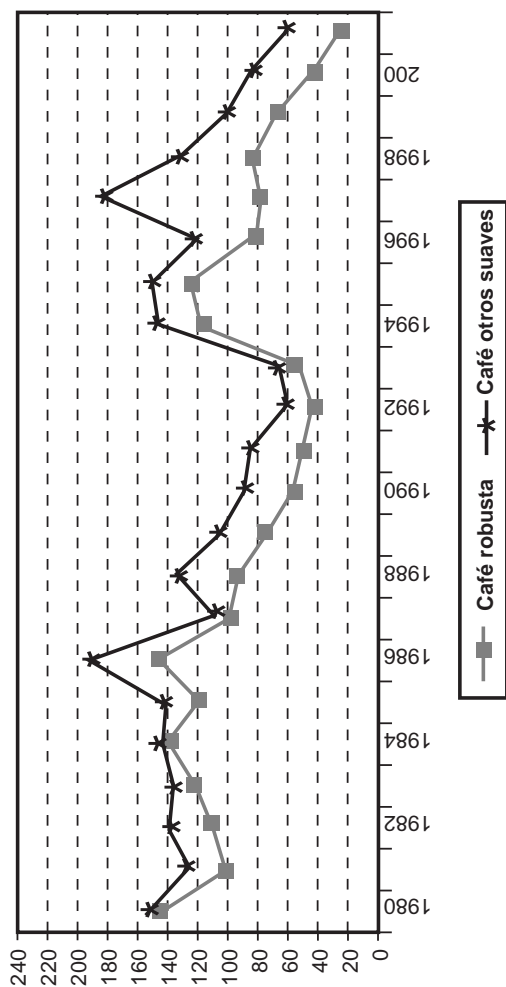

Fuente : CEPAL. (2002). Centroamérica: El impacto de la caída de los precios del café, México, pág. 12 .

economías de los países del sur. Y una última causa, suele atribuirse a los cambios en los avances tecnológicos para tostar y mezclar café que hacen posible la presencia de nuevos procedimientos técnicos, permitiendo mezclar café de inferior calidad con café de mayor calidad, obteniendo resultados satisfactorios para los consumidores. A continuación se analizará cada una de las causas antes mencionadas.

1. Pérdida de protagonismo de la Organización Internacional del Café (OIC), en la regulación del mercado internacional del café, e inicio de una nueva fase de mercado abierto.

La caída del precio internacional del café es una tendencia de carácter estructural que se ha venido acentuando desde hace dos décadas. El mercado del café se caracteriza por la presencia de ciclos de larga y corta duración, los cuales son ocasionados por diversas características ligadas al proceso de producción y a la cadena global del café.<sup>9</sup> En la actualidad se viven los efectos de un ciclo caracterizado por los efectos acumulados de una larga crisis (1989–1994) y de una fuerte reinversión ocasionada por la apertura y desregulación de los mercados, y por la anticipación de un auge que duró muy poco, así como la polarización del consumo que va desde un segmento exigente de cafés de alta calidad hasta la difusión del consumo masivo de mezclas de cafés solubles baratos

---

9 Ciclo financiero de las bolsas internacionales, ciclo de las cotizaciones del café, ciclo de reservas físicas del café en países desarrolladas, ciclo biológico de la planta, ciclo de envejecimiento y caída de los rendimientos de la planta y de los suelos, ciclo del clima.

de pésima calidad; y una influencia cada vez más decisiva de los capitales financieros especulativos en el comportamiento de los ciclos del café.<sup>10</sup>

Adicionalmente, prevalece una sobreproducción relativa, no sólo sobre el consumo sino también sobre las existencias acumuladas a nivel mundial de café verde y productos terminados, el comportamiento de la demanda, el equilibrio entre contratos de compra y venta en las bolsas de café.<sup>11</sup>

Este desajuste aparentemente es el detonante de la crisis, sin embargo esta situación responde a los desajustes de carácter institucional existentes en el mercado cafetero internacional, veámos algunos de estos desajustes:

Quiebra de las instituciones reguladoras del mercado internacional e inicio de una nueva fase de mercado abierto. Precisamente el 4 de julio de 1989 las cláusulas económicas de la OIC fueron suspendidas; de manera que el mercado de café fue liberado; el consenso entre países productores y consumidores, que se había concretado con la firma de los acuerdos en 1962, que dieron nacimiento a la OIC, había llegado a su final.<sup>12</sup>

---

10 Manuel Díaz. (2002). Algunas reflexiones sobre la crisis de los precios del café. México, pág. 1.

11 Idem.

12 Marie Christine Renard. (1999). Los Intersticios de la globalización: un label (Max Havelaar) para los pequeños productores de café. México, pág. 113.

Como antecedentes inmediatos se tiene las duras negociaciones que se dieron en el marco de la OIC, en septiembre de 1985. Los consumidores querían disminuir la gama de precios y el mercado fuera de cuota fue objeto de duras críticas, pero el acuerdo de cuotas sobrevivió y fue prorrogado. No obstante, luego de finalizar la reunión, los especialistas se dieron cuenta que Brasil, uno de los principales productores de café, sufría una sequía severa y que su cosecha estaba seriamente afectada. Ante esta situación los comerciantes y torrefactores, trataron de protegerse a tiempo ante una posible alza del precio del café, de manera que aseguraron su abastecimiento, situación que contribuyó al alza desmesurada de los precios. Sin embargo, esta alza de precios no correspondía a la realidad, ya que las reservas internacionales eran suficientes para cubrir el déficit de Brasil; más bien el alza correspondía a la presencia en el mercado de especuladores, que estaban ejerciendo presión sobre la demanda de café. El incremento de precios se aceleró, incrementándose los precios en un 80 %, entre octubre de 1985 a mediados de enero de 1986.<sup>13</sup>

La OIC inició una serie de medidas como el incremento de la cuota de exportación y los productores fueron autorizados para exportar hasta un 35 % del café durante el primer semestre. Los precios continuaron en alza y la OIC tuvo que aplicar su reglamento teniendo que liberar las cuotas, permitiendo la libre exportación de café en febrero de 1986.

---

13 Ibid. pág 112.

Además se simplificaron los controles de origen y el mercado se inundó de café de contrabando. Los precios llegaron al mayor repunte en septiembre de 1986, pero empezaron a descender hasta llegar a nivel normal en diciembre de dicho año; pero luego continuaron descendiendo en enero de 1987, hasta llegar al mínimo establecido por la OIC, para volver a reestablecer la cuotas de exportación.

Los países productores y consumidores, no lograron ponerse de acuerdo. Brasil y la OAMCAC, pidieron que se reestableciera el acuerdo de cuotas y se prorrogara por dos años, tal como estaba antes de la sequía de Brasil; un grupo de ocho países solicitaron el establecimiento de nuevas cuotas, pero no hubo acuerdo y los precios continuaron descendiendo. Antes de la reunión de la OIC en septiembre de 1987, varios países lograron un consenso, y prorrogaron el acuerdo de cuotas por un año; cuando se acercaba la finalización de este acuerdo y se aproximaba la próxima reunión de la OIC en septiembre de 1989, los países no lograron un acuerdo para prorrogar el acuerdo. Estados Unidos de América presentó una propuesta que consistía en abandonar el sistema de cuotas, y conformarse con el sistema de existencias. La Unión Europea, propuso un nuevo sistema de cuotas de carácter universal, y tomar en cuenta tres tipos de café. No se logró ningún acuerdo frente a estas posiciones y el debate se prolongó sin llegar a consenso.



Un grupo de países productores, Brasil, Colombia, algunos países africanos y Filipinas, junto a la Unión Europea propusieron prorrogar el acuerdo por dos años, e ir introduciendo a los países que vendían fuera del mercado de cuotas, al acuerdo en forma paulatina. Por otra parte, los países productores de café arábicas suaves, Indonesia y Estados Unidos proponían, una nueva asignación de cuotas que les fuera favorable y la solución inmediata del mercado fuera de cuota.

Al no lograr un consenso, en julio de 1989, el mercado fue liberalizado, en otras palabras el mercado dejó de ser regulado por el acuerdo de la OIC, poniendo así fin a 27 años de regulación del mercado cafetero.

2. La presión de la deuda, la implementación de procesos de ajuste estructural en los países productores de café y la dependencia de estas economías de las exportaciones primarias, les llevó a incrementar los volúmenes de producción de café y al abaratamiento de la mano de obra, con el objetivo de incrementar el ingreso de divisas para poder pagar la deuda externa y hacer frente a las necesidades económicas.

Esta situación ha forzado a diversas economías subdesarrolladas a continuar produciendo café a bajos precios, de manera que puedan competir en el mercado internacional a través de mano de obra barata. Pero también en economías con mejores capacidades de inversión y modernización, han impulsado la mecanización de la producción del café en las fincas, este último es el caso de Brasil, que mejoró la productividad y producción, con la introducción de maquinarias y la relocalización de las plantaciones de café.

Así también economías como la de Viet Nam incrementaron en los últimos 8 años su producción y participación en el mercado internacional de café, contribuyendo ambas economías a generar una sobre oferta de café, frente a una demanda que crece lentamente.

3. Las relaciones desiguales entre los productores de materia primas y las empresas transnacionales procesadoras de productos agroalimentarios (café), se hacen cada vez más desiguales, en detrimento de los países productores de materias primas quienes no ejercen mucha influencia en la determinación de los precios internacionales de sus materias primas.

Las grandes empresas transnacionales se benefician de la caída de la sobreproducción, ya que pese a que el precio se deteriora para los productores agrícolas, el precio del café torrefactado o tostado desciende muy poco; situación que se debe a las características altamente concentradas de la fase comercial e industrial del café en el mercado internacional, pues prevalecen las grandes asimetrías entre los países subdesarrollados y las empresas transnacionales de los países ricos.

Es alarmante ver como los precios al caficultor han descendido desde 1997, en un 89 %, y como el precio medio para los minoristas del café tostado en EUA, el deterioro es de tan solo 27 %.<sup>14</sup>

Es importante destacar que las transnacionales no solo se benefician, sino que son parte de las causas de esta crisis del café, en cuanto ejercen un control oligopólico de la cadena de café en la fase de tostado y distribución del café.

“La industria de la transformación de café (torrefacción y solubización) se encuentra dominada por las más grandes corporaciones agroalimentarias multiproductos a nivel mundial: Kraft- General Food - Jacobs - Suchard, una filial del gigante Philip Morris, el primer grupo agroindustrial con un volumen de negocios de 53 millones de dólares USA, 36 millones sin la rama de tabacos; Nestlé el número tres a nivel mundial con más de 40 millones de dólares en volumen de negocios; Douwe Egberts, una filial de corporación Sara Lee, el grupo número 24 a nivel mundial, cuyo volumen de negocios agroalimentarios representa 7,5 millones de dólares y Folger Coffee C y una filial de Procter y Gamble, cuyo sector alimentario asciende a 4 millones de dólares”.<sup>15</sup>

14 The Wall Street Journal Americas. sección de economía en la Prensa Gráfica. (2002) la crisis del café agrava la miseria en latinoamérica, San Salvador, pag. 26.

15 Marie Cristina Renard. (1999). Los intersticios de la globalización, México, pag. 150- 151.

El fenómeno de crecimiento externo de las industrias del café empezó en los años cincuenta; se acentuó en los ochenta, a raíz de una serie de adquisiciones y fusiones, adquisiciones en tres firmas que en esa época contaban con enormes posibilidades financieras. El proceso de concentración condujo a una situación de oligopolización del mercado, que actualmente las cuatro primeras corporaciones multinacionales realizan el 70% de la industrialización del café en los países de la OCDE.<sup>16</sup>

4. Transformaciones en los procesos de producción de café tostado, específicamente se han dado avances en aspectos tecnológicos que han posibilitado la mezcla de café de diversa naturaleza y calidad. Las nuevas tecnologías implementadas en el tostado del café de los países desarrollados, buscan exprimir hasta la última gota de café, posibilitando enmascarar el amargo de los cafés robustas, de manera que fácilmente pueden sustituir una parte del café que mezclan con los cafés de mejor calidad como son los arábigos.<sup>17</sup>

---

16 Idem.

17 Oxfam Internacional. (2002). Pobreza en tu taza, La verdad sobre el negocio del café, pág 28, en [www.comercioconjusticia.com](http://www.comercioconjusticia.com)

### 2.3. Deterioro del precio pagado al productor

Uno de los principales problemas que afrontan los productores de café, es el deterioro interno del precio que se puede apreciar en el cuadro No. 7. En él se observa que el precio pasó de 126 dólares en el año 1997 hacia 22 dólares en el 2002, lo cual equivale a una contracción del 89 % sobre el precio de 1997. El deterioro de los precios del café ha sido de una magnitud sin comparación en los últimos años, generando efectos perversos en los sectores más desprotegidos de la cadena de café, como son los productores, principalmente los pequeños, medianos y cooperativas del café.

CUADRO No. 7  
PRECIOS NACIONALES E INTERNACIONALES DEL CAFÉ  
Período 1985-2002  
(U.S. \$/qq oro)

| Año  | Precio nacional al productor<br>(US\$/qq café verde) | Precio Internacional<br>(US\$/qq oro) |
|------|--|---------------------------------------|
| 1985 | 77,52  | 145,6                                 |
| 1986 | 72,9   | 192,7                                 |
| 1987 | 55,7   | 112,3                                 |
| 1988 | 68,9   | 135,1                                 |
| 1989 | 49,73  | 107                                   |
| 1990 | 49,63  | 89,1                                  |
| 1991 | 45,03  | 85                                    |
| 1992 | 31,46  | 63,7                                  |
| 1993 | 35,64  | 69,9                                  |
| 1994 | 100,62   | 148,5                                 |
| 1995 | 101,97   | 149,4                                 |
| 1996 | 76,12  | 120,2                                 |
| 1997 | 126,98   | 185                                   |
| 1998 | 85,44  | 132,4                                 |
| 1999 | 56,8   | 101,3                                 |
| 2000 | 45,2   | 85,6                                  |
| 2001 | 17,88  | 61,9                                  |
| 2002 | 22,13  | 60,43                                 |

Fuente: Boletín estadístico de la caficultura de PROCAFE, datos del CSC y de la OIC.

En la gráfica se puede ver como el precio internacional y nacional se ha deteriorado significativamente; el primer ciclo de 1985 a 1994 y el segundo ciclo, de 1997 al 2002. Pero lo más curioso que el segundo ciclo ha sido todavía más profundo que el primero, generando efectos perversos en los productores a nivel mundial.

El deterioro del precio interno pagado a los productores, no solo responde al descenso del precio de café en el mercado internacional, sino también al exceso de cargas que soportan los caficultores, quienes reciben tan sólo una pequeña fracción del precio internacional, pagado en la bolsa, debido a la intervención de una serie de agentes y actores, que van desde el fisco, la burocracia, el sistema financiero, beneficiadores-exportadores, comerciantes, etc. Pero también el bajo precio que reciben los caficultores, obedece al escaso desarrollo y modernización de la cadena de café en El Salvador.

## 2.4. El exceso de cargas y el escaso desarrollo de la cadena, nos condena a la miseria

### 2.4.1. El exceso de equipaje

El precio interno del café que reciben los caficultores en el mercado interno, se ve seriamente afectado por la estructura interna de distribución de los costos, pero quizá lo más importante en esta estructura es el exceso de cobros existentes, que sólo sirven para empeorar la ya deplorable situación del sector cafetero. Los cobros o el exceso de equipaje, son los siguientes: cuota de pago al PROCAFE, cuota de pago al Consejo Salvadoreño del Café, deducciones por ajuste por calidad, descuento por merma, canon de transformación

**GRÁFICA No. 8**  
**PRECIOS DE CAFÉ DE EL SALVADOR EN EL MERCADO**  
**NACIONAL E INTERNACIONAL**  
**1985--2002**

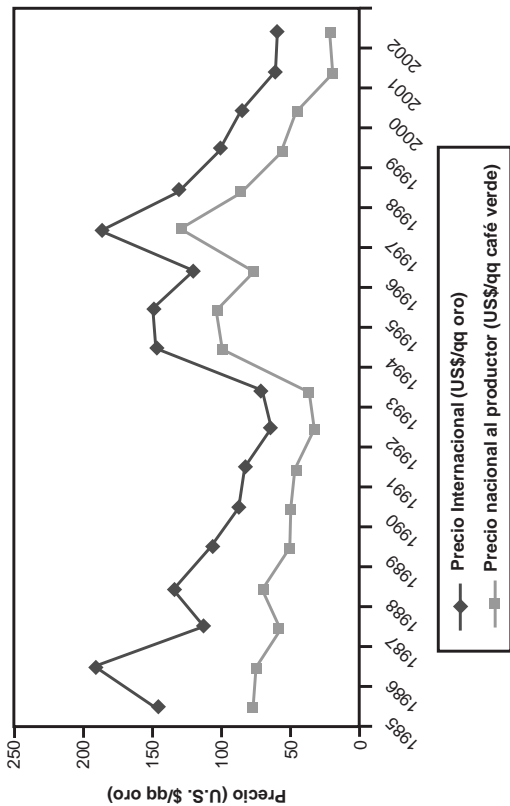

Fuente: Estadística de la Organización Internacional del Café (OIC), varios años.

para los beneficios (agroindustria), descuento de la retención del impuesto de renta, pago al fondo de emergencia y el pago al FICAFE. Todos estos descuentos, unidos a los costos de producción, transporte y los créditos de avío, llevan a una rentabilidad negativa, pues los costos y el exceso de equipaje son superiores al precio del café en el mercado internacional. El siguiente cuadro nos muestra los distintos descuentos que se realizan, cuando el precio en el mercado internacional es de 60 dólares, sin embargo el precio promedio es más bajo que dicho ejemplo, es decir que las pérdidas son mayores.

Es relevante destacar algunos cobros que a juicio de los caficultores están afectándoles.

El primero de ellos, es el pago al Consejo Salvadoreño del Café (CSC). Este pago se canaliza para el funcionamiento de una entidad privada, denominada CSC, la cual fue privatizada en el pasado por el gobierno de la administración del presidente Alfredo Cristiani, quien cerró el Instituto Nacional del Café (INCAFE), que en el pasado se encargaba de exportar café y regir la política cafetera, así como representar al sector en el exterior. Con la intención de eliminar la participación del Estado y del monopolio, creó el Consejo Salvadoreño del Café entidad responsable de regir la política cafetalera en el exterior y las exportaciones quedaron en manos de los empresarios privados.

El segundo pago, es para el funcionamiento de PROCAFE. Esta es una entidad privada responsable de la política tecnológica, instancia que pasó a sustituir el antiguo Instituto Salvadoreño de Investigaciones para el Café (ISIC), que era público y fue privatizado. Este pago es de carácter obligatorio y sirve para gastos operativos y de inversión de esta instancia.



CUADRO No. 8  
ESTRUCTURA DE COSTOS DE PRODUCCIÓN DE CAFÉ CON SUS RESPECTIVOS  
DESCUENTOS  
2002/03

|                                      |       |               |
|--------------------------------------|-------|---------------|
| <b>INGRESOS</b>                      |       |               |
| PRECIO DE BOLSA                      |       | 60,00         |
| DIFERENCIAL                          |       |               |
| <b>PRECIO F.O.B.</b>                 |       | <b>60,00</b>  |
|                                      |       |               |
| AJUSTE POR CALIDAD                   | 7,65% | -4,59         |
| <b>PRECIO F.O.B.QQ/ORO</b>           |       | <b>55,41</b>  |
|                                      |       |               |
| <b>DESCUENTO AL F.O.B</b>            |       |               |
| C.S.C                                |       | -0,35         |
| PROCAFE                              |       | -1,00         |
| CANON DE TRANSFORMACIÓN              |       | -20,80        |
| TRANSPORTE, SACOS Y PITAS            |       | -3,00         |
| <b>PRECIO QQ ORO FISICO</b>          |       | <b>30,26</b>  |
|                                      |       |               |
| MERMA POR VOLUMEN                    | 6,90% | -2,09         |
| <b>PRECIO QQ ORO UVA</b>             |       | <b>28,17</b>  |
|                                      |       | 246,51        |
|                                      |       |               |
| DESCUENTO DE RENTA                   | 1,50% | -0,42         |
| <b>PRECIO ANTES DE DESCUENTO</b>     |       | <b>27,75</b>  |
|                                      |       |               |
| <b>DESCUENTOS AL PRECIO</b>          |       |               |
| FONDO DE EMERGENCIA                  |       | -5,00         |
| FICAFE                               |       | -12,14        |
| <b>PRECIO ANTES DE COSTO DE PROD</b> |       | <b>10,61</b>  |
|                                      |       |               |
| <b>COSTO PRODUCCION/QQ UVA</b>       |       |               |
| M.O. E INSUMOS                       |       | -11,00        |
| RECOLECCION                          |       | -15,00        |
| INTERESES DE AVIO                    |       | -2,72         |
| <b>UTILIDAD</b>                      |       |               |
| <b>PERDIDA</b>                       |       | <b>-18,11</b> |

Fuente: Elaboración propia con base en datos de PROCAFE.

El tercer cobro, es el descuento por calidad y merma, que juntos representan una reducción de 14.55 %, lo cual debería de revisarse y justificarse con criterios técnicos.

El cuarto cobro, es el canon de transformación de beneficiado, el cual es constante y no está sujeto a la libre negociación y contratación entre el productor y el beneficiador, este precio constante está en función de los sagrados intereses de los beneficiadores.

Un quinto descuento, es la retención de renta del 1.5 %, la cual se hace en forma obligatoria, pese que frente a la actual situación no hay rentabilidad, se sigue cobrando y se puede recuperar una vez se declare renta al Ministerio de Hacienda. Esta situación afecta a los productores, quienes tienen que estar financiando al gobierno, y en caso que no declaren no reciben retribución alguna, este es el caso de muchos micro y pequeños productores de café.

El sexto cobro, son los pagos al fondo de emergencia y FICAFE, los cuales son deudas que se tienen que pagar. Estos préstamos han sido para refinanciar las deudas que han podido pagar los caficultores debido a la crisis del sector, cabe destacar que los recursos han sido públicos y se han canalizado a través de la banca privada.

Por último, se tiene el pago de mano de obra, insumos, gastos de recolección e intereses por créditos de avío y el manejo por financiamiento los cuales han sido bastante significativos, específicamente en lo concerniente al financiamiento el cual se ha caracterizado en los últimos quince años, por la existencia de altas tasas de interés en el sistema financiero, llegando a niveles de usura, producto de las características oligopólicas de la banca salvadoreña.

## 2.4.2. El escaso desarrollo y la falta de modernización de la cadena de café

El café salvadoreño se vende principalmente como materia prima (café uva oro), a otras empresas en el exterior; quienes lo tuestan, lo empacan, le colocan marca y lo distribuyen a los consumidores. El atraso en el que se encuentra nuestra cadena del café le impide incursionar en los mercados de los países desarrollados y en los nichos de mercado en donde el precio del café es mejor cotizado. Nuestros productores están recibiendo por cada libra de café uva 22 centavos de dólar, mientras que en los mercados de Estados Unidos de América y Alemania, el café tostado se vende en promedio a 3 dólares la libra<sup>18</sup> y cuando es café especial (gourmet, orgánico, café de sombra, de origen y de comercio justo), es vendido en más de 6 dólares la libra de café. Esta relación de 22 centavos a 3 dólares y a 6 dólares evidencia que el “negocio” no está tanto en producir café uva, sino en el tostado, en la comercialización y distribución, principalmente de los cafés especiales, allí está el gran negocio.

La falta de modernización de nuestra cadena de café, se debe a diversos factores, entre los que destacan:

En primer lugar está, la ausencia de una política cafetalera coherente con la realidad internacional, que no este basada únicamente en fondos de financiamiento y refinanciamiento, que solo sirven para continuar capitalizando a ciertos grupos económicos vinculados a los principales bancos del país, sino más bien se debería de tener una política que mejore la capacidad competitiva y articule a los diversos actores en una cadena de café capaz de incursionar en los mercados internacionales.

18 Organización Internacional del Café. (2002). Situación del mercado de café, año cafetero 2001/02, Consejo Internacional del Café 87º periodo de sesiones, septiembre 2002, Londres, pág. 14

En segundo lugar destaca, la presencia de políticas aperturistas de carácter neoliberal que lejos de fortalecer a la agricultura y caficultura salvadoreña la han debilitado; debido a la sobre dosis de ideologización de ciertos ministros de los últimos tres gobiernos, que minimizaron el papel del Estado y se quedaron esperando las bondades del mercado.

Como tercer factor está la falta de visión de los caficultores salvadoreños, los cuales se han dejado arrastrar por falsos líderes gremiales, que están más preocupadas por responder a problemas coyunturales e intereses personas, que a proyectos de Nación de carácter estratégico, que trasciendan las agendas del partido oficial, y que realmente contribuyan a modernizar y posicionar nuestro café en el mercado nacional e internacional.

## 2.5. El impacto de la crisis en los distintos estratos de producción

El deterioro del precio del café en el mercado internacional ha tenido efectos directos en la contracción del precio interno pagado a los productores de café. La reducción del precio impacta de diversas formas de acuerdo al tamaño de las unidades de producción, a la productividad y a las características endógenas de las fincas en relación a los costos de producción.

Desde el año 2000, se han venido presentando pérdidas económicas en la producción de café; pero el impacto en la rentabilidad varía notablemente de acuerdo al tamaño de las unidades de producción, dándose las mayores pérdidas en la producción social como son las cooperativas y en las pequeñas unidades productivas de menos de 7 hectáreas.

Las otras unidades productivas también han tenido pérdidas, a excepción de las fincas de café que se localizan en el rango de más de 21 hectáreas y menos de 28 hectáreas, las cuales alcanzaron cierto nivel de rentabilidad en el año 2000.

La situación fue más crítica para el año 2001, cuando el precio promedio interno al productor de café llegó a 18 dólares el quintal; bajo esta relación todos los estratos tuvieron pérdidas; en ninguno de los rangos el precio estuvo arriba de los costos de producción. En promedio se estiman pérdidas de 39 dólares por qq, (partiendo del supuesto que se mantienen inalterados los costos de producción); sin embargo la mayor parte de caficultores redujo las inversiones en los cafetales, haciendo descender los costos de producción, situación que afectó la productividad de los cafetales a corto y mediano plazo, debido al descuido que éstos sufrieron.

Además en ese mismo año 2001, el país enfrentó los impactos de dos terremotos, los cuales deterioraron cafetales y destruyeron infraestructura productiva en las fincas de café, dejándose de realizar ciertas actividades culturales y la corta, debido a la grave situación que se enfrentaba en las zonas afectadas.

Para el año 2002, la crisis se prolonga y la rentabilidad continúa siendo negativa, los efectos se incrementan debido al descuido de los cafetales y el endeudamiento del sector, fenómenos que han venido a afectar la productividad, la cual alcanzó los 8,4 qq. por manzana. Las pérdidas estimadas en promedio nacional es de 35 dólares por qq. Al analizar por estrato de producción, apreciamos que los micro, los pequeños productores (menos de 7 ha.) y las cooperativas han sido las más afectadas por la crisis, debido a que en estas unidades los costos de producción son mayores. Al respecto véase el cuadro No. 9.

CUADRO No. 9  
EL SALVADOR: PERDIDAS POR TAMAÑO  
DE LAS FINCAS DE CAFÉ

| Estratos por finca (ha) | Costo total | Producción Pro /ha (qq oro) | Costo promedio (\$ por qq oro) | Precio pagado al productor \$ por qq año 2000 | Precio pagado al productor \$ por qq año 2001 | Precio pagado al productor \$ por qq año 2002 | Pérdida (dólares por qq) año 2000 | Pérdida (dólares por qq) año 2001 | Pérdida (dólares por qq) año 2002 |
|-------------------------|-------------|-----------------------------|--------------------------------|---|---|---|-----------------------------------|-----------------------------------|-----------------------------------|
| Promedio                | 825         | 14.4                        | 57                             | 45  | 18  | 22  | -12                               | -39                               | -35                               |
| De menos de 3.5 ha      | 1130        | 19.0                        | 60                             | 45  | 18  | 22  | -14                               | -42                               | -38                               |
| De 3.5 a menos de 7     | 927         | 16.1                        | 57                             | 45  | 18  | 22  | -12                               | -39                               | -35                               |
| De 7 a menos de 10.5    | 891         | 17.4                        | 51                             | 45  | 18  | 22  | -6                                | -33                               | -29                               |
| De 10.5 a menos de 14   | 1145        | 21.3                        | 54                             | 45  | 18  | 22  | -9                                | -36                               | -32                               |
| De 14 a menos de 21     | 1031        | 21.7                        | 48                             | 45  | 18  | 22  | -2                                | -30                               | -26                               |
| De 21 a menos de 28     | 1170        | 26.5                        | 44                             | 45  | 18  | 22  | 1                                 | -26                               | -22                               |
| De 28 a menos de 35     | 983         | 20.2                        | 49                             | 45  | 18  | 22  | -4                                | -31                               | -27                               |
| De más de 35            | 753         | 16.2                        | 47                             | 45  | 18  | 22  | -1                                | -29                               | -25                               |
| Cooperativas            | 1359        | 12.4                        | 110                            | 45  | 18  | 22  | -65                               | -92                               | -88                               |

Fuente: Elaboración propia con base en datos de PROCAFE.

## 2.6. Menos inversiones

Como producto del deterioro del precio interno y de la rentabilidad en las fincas cafeteras, las inversiones de los productores y empresarios se ha reducido sensiblemente, pasando de 432 dólares por manzana de tierra en 1995 a 197 dólares en el 2002, lo cual equivale a una contracción del 54 % en el monto de las inversiones por manzana (véase la gráfica No. 9).

La anterior contracción de las inversiones tiene sus repercusiones en la productividad de las fincas, pues las mayores contracciones en las inversiones repercuten en la fertilización de los cafetales con lo cual se deteriora la nutrición del árbol, de igual forma la reducción de gastos en el control de plagas, repercute en el deterioro del cafetal, así también se afecta la renovación del parque cafetero el cual ya sobrepasó la vida útil.

En 1995/96 la productividad por qq oro uva por manzana era 14.5 y para la cosecha del 2001/2002 alcanzó los 10.7 quintales por manzana, cifras que demuestran el declive de la productividad del parque cafetero. Para la cosecha 2002/03 alcanzó los 8,4 qq por manzana, situación extremadamente crítica.

La reducción de las inversiones se está reflejando en el abandono de las fincas, en el descuido de los cafetales y el apareamiento de plagas en los cafetales. En julio del 2003, PROCAFE anunció que “alrededor de 17 mil manzanas de cafetales están infectadas con la plaga (broca). Esto podría provocar que se pierdan 75 mil manzanas de cultivos. Esto debido a que sus propiedades fueron abandonadas por sus propietarios y dejaron de cortar”.<sup>19</sup> Según Carlos Láinez, Gerente General de PROCAFE, a principios del mes de julio del 2003, “la infestación anda por el 5 %, pero si no se controla, en 30 ó 40 días, podría llegar al 10 % y la perdida sería mayor ....actualmente el parque cafetero anda por 229 mil manzanas, si la infección llega al 10 %, se malograría el 22% del parque cafetero”.<sup>20</sup>

19 El Diario de Hoy. (2003). Alarma por broca en los cafetales, en páginas de Negocios, jueves 3 de julio de 2003, San Salvador, pág. 28.

20 Idem.

GRÁFICA No. 9  
 EL SALVADOR: INVERSIONES POR MANZANA DE CAFÉ  
 1995-2002

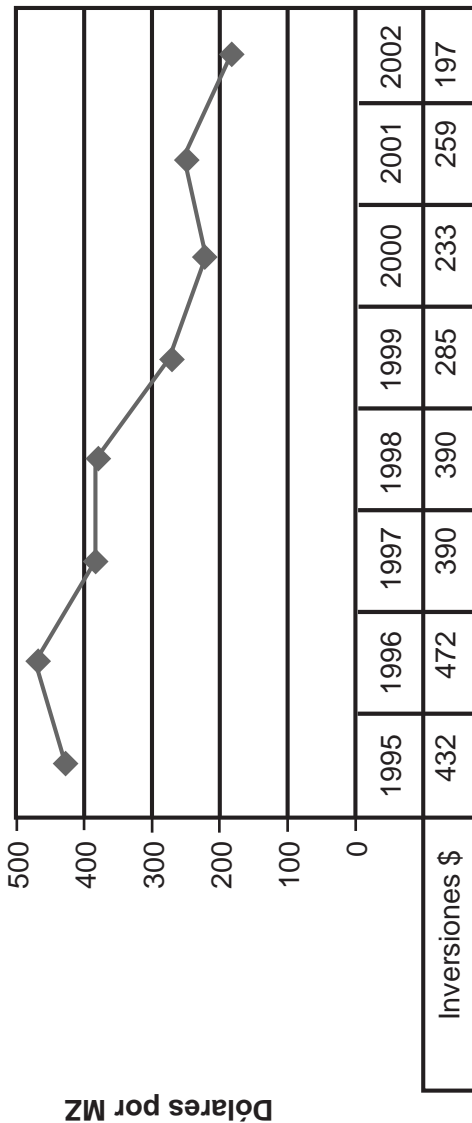

Fuente: PROCAFE, 2002.



Los efectos de estos fenómenos han venido impactando en la productividad, el deterioro no es de igual magnitud en todas las unidades productivas, pues éste depende de diversos factores, entre los que sobresale el tamaño de la finca de café, la calidad de la tierra, el tipo de café, la altura de la unidad productiva y lo más importante las inversiones que se estén realizando en las fincas. Los efectos más perversos se están haciendo sentir en los pequeños y medianos productores, ya que no disponen de recursos para afrontar la crisis, ni mucho menos son sujetos de financiamiento por parte de las entidades bancarias.

## 2.7. Endeudamiento de los caficultores

El deterioro del precio interno y de la rentabilidad está llevando a los caficultores a perder la capacidad de pago con sus acreedores, es por ello que muchos caficultores son víctimas de intermediaciones financieras, daciones en pago y embargos, que están amenazando seriamente la propiedad sobre la tierra de sus unidades de producción.

El endeudamiento de los caficultores se fue acentuando a partir de los primeros descensos en el precio interno e internacional de café, que se hicieron sentir a partir de finales de los años noventa, de manera que en el año 2000, las necesidades para financiar al sector eran una realidad. En el 2000, se aprobó e implementó el Fondo de emergencia II por \$ 80 millones de dólares, estos recursos se entregaron a los caficultores sin mayores avales y garantías, por \$ 25 por qq promedio simple de las dos últimas cosechas. El cobro sería individual sin periodos de gracia, se cobraría 5 dólares anual por qq, más una tasa de 11 %.

En el año 2000, el Banco Multisectorial de Inversiones (banca de segundo piso), puso a disposición del sector cafetero a través de la banca comercial \$17,14, la banca comercial lo completo y presto hasta \$28,57 por qq, cantidad que cubría una parte de las necesidades, las cuales alcanzaban los \$45,71 por qq, los recursos se prestaron para ser cancelados en un periodo de 4 años, con un año de gracia. Luego de los terremotos del 2001, el Banco Multisectorial de Inversiones puso a disposición de los caficultores, a través de la banca comercial, \$9,1 millones para financiar actividades de reconstrucción de patios de secado, casas patronales, sistemas de captación de agua, vivienda de colonos en las fincas de café y hasta para el pago de planillas.

A finales del año 2001, el Banco Multisectorial de Inversiones estimaba que los caficultores adeudaban unos 250 millones de dólares y muchos estaban cayendo en mora con el sistema financiero, la situación era muy crítica. Para hacer frente al endeudamiento, el BMI diseñó un Fidecomiso Integral de Rescate y Conservación del Parque Cafetero (FICAFE), que buscaba refinanciar al sector. De esta forma se creó un Fidecomiso por 300 millones de dólares, creando certificados fiduciarios de participación por 20 años, los cuales subsidiaría el Estado salvadoreño. La banca local adquirió la emisión de bonos en el mercado primario, permitiendo con ello financiar los bonos, a una tasa de 6,39 % anual, plazo de 20 años y un periodo de gracia de cinco años. Los productores recibieron el refinanciamiento a 20 años plazo, sin periodo de gracia y a una tasa de interés del 7,33 %. Adicionalmente la banca proporcionó a finales del 2001, como complemento de avío crédito de \$20 por qq.

Para el año 2002, la situación continuo siendo extremadamente crítica, al grado que numerosos caficultores no lograron hacer efectiva la primera cuota de la deuda con FICAFE, y adicionalmente han ido cayendo en insolventes con sus acreedores en relación las diversas deudas que han venido adquiriendo en los años anteriores. El endeudamiento y la mora han llevado a serios problemas con sus acreedores, al grado que un importante número de productores se encuentran en proceso de embargo.

Al 30 de mayo del año 2003, existe un total de 4 mil 770 embargos, de los cuales 690 los realiza el sistema bancario del país, 3,443 por los beneficiadores, 400 por las cooperativas privadas y beneficiadores exportadores y 237 por UCRAPOBEX.<sup>21</sup> (Al respecto véase cuadro No. 11)

CUADRO No. 11  
 CARTERA AGROPECUARIA  
 CAFÉ EN MORA AL 30 DE MAYO DE 2003  
 En vía judicial (o por pasar a vía judicial ) y en cobro administrativo

|                                      |              |
|--------------------------------------|--------------|
| <b>ABANSA</b>                        |              |
| Número de Créditos de embargo        | 346          |
| Por iniciar embargo                  | 65           |
| En proceso de cobro administrativo   | 279          |
| Subtotal                             | 690          |
| <b>ABECAFE</b>                       |              |
| Número de Créditos de embargo        | 713          |
| En proceso de embargo                | 2,730        |
| Subtotal                             | 3,443        |
| <b>COOP. PRIVADAS BENEFICIADORAS</b> |              |
| <b>EXPORTADORAS</b>                  |              |
| Número de Créditos de embargo        | 400          |
| <b>UCRAPOBEX</b>                     |              |
| No de Créditos de embargo            | 237          |
| <b>Total de embargos</b>             | <b>4,770</b> |

Fuente: Foro del Café

21 Foro del Café. (2003). Comentarios a la propuesta planteada por ABANSA a la Comisión de Economía y Agricultura de la Asamblea Legislativa, el 12 de junio de 2003, San Salvador, pág. 1.

## 2.8. El deterioro de la producción

La reducción de la productividad y de las inversiones, conduce a una contracción de la producción café. La producción pasó de 3.6 millones de quintales oro uva de café, en la cosecha 1999/2000 a 2.3 millones de quintales oro uva en la cosecha 2001/2002 y se estima una producción de 1.9 millones de quintales para la cosecha 2002/03. Esto evidencia una contracción del volumen de la producción del 47 % en tan solo cuatro años (1999 – 2002).

Al apreciar las contracciones de la producción en términos monetarios el impacto es mucho mayor debido a la reducción del precio. En 1999 la producción de café (PIB café) a precios constantes, aportaba 261 millones de dólares, para el 2001 decreció a 132 millones de dólares, como se puede observar la contracción es de 129 millones de dólares, lo que representa una contracción del 49 %, en tan sólo tres años.

## 2.9. Deterioro de las exportaciones

Las exportaciones de café tienden a deteriorarse pasando de 3.2 millones de quintales oro en 1999/2000 a 1.9 millones de qq oro, en el 2001/02; reducción de un millón 300 mil quintales, que equivale a una merma del 59 % en concepto de volúmenes de exportación. En términos monetarios se observa que las exportaciones pasaron de 311 millones de dólares en 1999/00 a 104 millones de dólares en la cosecha 2001/02, por lo cual se tuvo una pérdida de aproximadamente 207 millones de dólares, que equivale a una tasa de decrecimiento del 67 % en el ingreso de divisas en concepto de exportaciones de café en tan solo tres años.

Al respecto véase el cuadro No. 11 y la gráfica No. 10. Para la cosecha 2002/03, se estima que las exportaciones se mantendrán bajas en términos de volúmenes, pues hasta el 31 de julio del 2003, se reporta que se exportó un millón 650 mil qq de café, deteriorándose en 9 % las exportaciones en volumen en relación a dicho periodo de la cosecha del año anterior. En términos monetarios se ha estado recuperando los ingresos debido a las leves alzas en el precio del año 2003, en relación a los bajos precios del café en el 2002.<sup>22</sup>

CUADRO No. 11  
VOLUMEN Y VALOR DE LAS EXPORTACIONES DE CAFÉ  
Años cafetaleros 1989/1990 - 2001/2002

| Año cosecha <sup>1</sup> | Volumen<br>(Miles de qq oro) <sup>2</sup> | Valor<br>(miles e U.S. \$) | Precio promedio<br>(U.S. \$ qq oro) |
|--------------------------|---|----------------------------|-------------------------------------|
| 1989/90                  | 3.026                                     | 244.178                    | 80,69                               |
| 1990/91                  | 2.630                                     | 212.132                    | 80,65                               |
| 1991/92                  | 2.838                                     | 166.560                    | 58,69                               |
| 1992/93                  | 3.901                                     | 232.724                    | 59,65                               |
| 1993/94                  | 2.721                                     | 248.148                    | 91,19                               |
| 1994/95                  | 2.167                                     | 356.481                    | 164,52                              |
| 1995/96                  | 2.948                                     | 335.680                    | 113,86                              |
| 1996/97                  | 3.712                                     | 505.619                    | 136,22                              |
| 1997/98                  | 2.474                                     | 383.068                    | 154,81                              |
| 1998/99                  | 2.389                                     | 239.221                    | 100,15                              |
| 1999/00                  | 3.260                                     | 311.378                    | 95,59                               |
| 2000/01                  | 2.237                                     | 132.143                    | 59,14                               |
| 2001/02                  | 1.994                                     | 104.560                    | 52,53                               |
| 2002/03                  | 1.650                                     | 90.500                     | 54,84                               |

Fuente: CSC.

1/ Año cosecha: del 1° de octubre al 30 de septiembre.

2/ 1 qq = 46 Kg., incluye café verdes y solubles.

2002/03 hasta el 31 de julio.

<sup>22</sup> Cabrera, Omar ( 2003). Las exportaciones de café caen 9 % ,en el Diario de Hoy del lunes 4 de agosto de 2003; San Salvador, pág 22.

GRÁFICA No. 10  
 VOLUMEN Y VALOR DE LAS EXPORTACIONES SEGÚN AÑO CAFETALERO

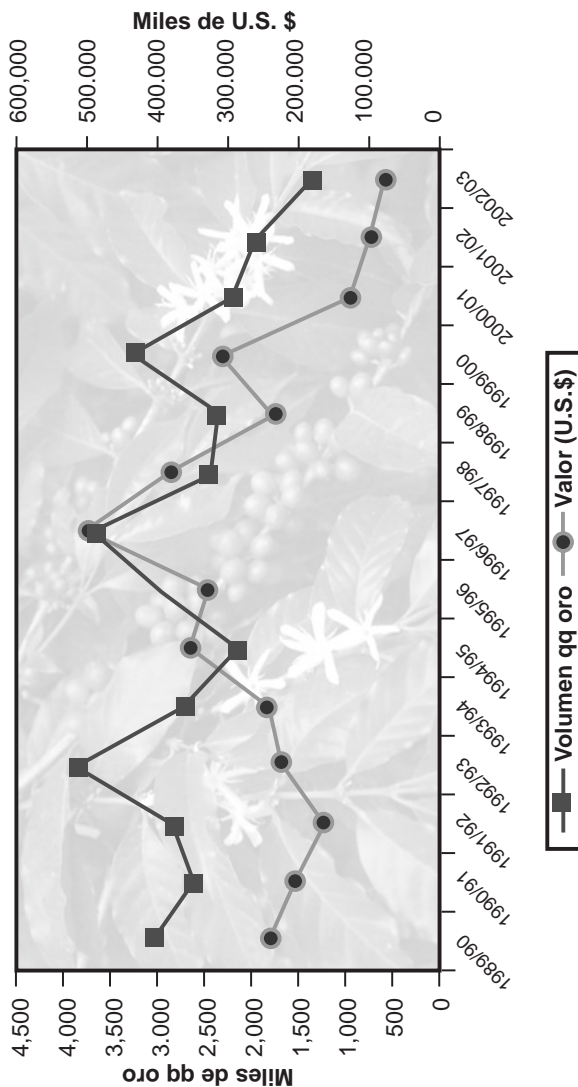

CUADRO No. 12  
 EXPORTACIONES DE CAFÉ SEGÚN CALIDADES  
 Ejercicio cafetalero 1997/98 al 2002/03  
 QQ (bolsa de 46 kg) y porcentajes

| Calidad   | 1997-98   | %     | 1998-99   | %     | 1999-00   | %     | 2000-01   | %     | 2001-02   | %     | 2002-03<br>* | %    |
|-----------|-----------|-------|-----------|-------|-----------|-------|-----------|-------|-----------|-------|--------------|------|
| CS        | 450.278   | 18,2  | 287.091   | 12,0  | 539.309   | 16,5  | 261.303   | 11,7  | 140.595   | 7,1   | 81.077       | 5,6  |
| HG        | 887.435   | 35,9  | 804.246   | 33,7  | 1.223.370 | 37,5  | 895.058   | 40,0  | 818.843   | 41,1  | 677.925      | 52   |
| SHG       | 722.739   | 29,2  | 948.012   | 39,7  | 1.042.593 | 32,0  | 778.710   | 34,8  | 809.831   | 40,6  | 448.472      | 30,4 |
| Gourmet   | 22.514    | 0,9   | 27.258    | 1,1   | 25.185    | 0,8   | 26.565    | 1,2   | 42.822    | 2,1   | 50.676       | 2,4  |
| Orgánico  | 8.335     | 0,3   | 2.625     | 0,1   | 8.895     | 0,3   | 6.000     | 0,3   | 4.058     | 0,2   | 4.275        | 0,2  |
| RL        | 170.127   | 6,9   | 152.154   | 6,4   | 223.037   | 6,8   | 156.453   | 7,0   | 91.449    | 4,6   | 87.489       | 7,4  |
| RSL       |           | 0,0   |           | 0,0   | 1.125     | 0,0   |           | 0,0   | 3.375     | 0,2   |              | 0    |
| PV        | 201.263   | 8,1   | 155.850   | 6,5   | 180.300   | 5,5   | 94.425    | 4,2   | 62.925    | 3,2   | 35.550       | 1,8  |
| Corriente | 1.875     | 0,1   | 1.176     | 0,0   | 2.625     | 0,1   | 1.125     | 0,1   |           | 0,0   |              | 0    |
| Elaborado | 9.883     | 0,4   | 10.117    | 0,4   | 14.043    | 0,4   | 17.651    | 0,8   | 19.275    | 1,0   | 3.030        | 0,3  |
| Total     | 2.474.449 | 100,0 | 2.388.329 | 100,0 | 3.260.482 | 100,0 | 2.237.290 | 100,0 | 1.993.173 | 100,0 | 1.388.494    | 100  |

Fuente: CSC. \*Cosecha 2002/03, corresponde hasta el 30 de junio. Tipología del Café CS= Central Standard (Bajo) HG= High Ground (Media Altura) SHG= Strictly High Ground (Estricta Altura)  
 RL = Resaca Lavada RSL= Resaca sin Lavar PV = Pepena Verde

La estructura de exportaciones de café según calidad, ha variado sensiblemente, sufriendo el mayor deterioro en las exportaciones (en volúmenes) de los siguientes tipos de café: bajo (CS), resaca lavada (RL), orgánico y pepena verde. Pero muy al contrario ha sucedido con otros tipos de café de mejor calidad, los cuales han mantenido y aumentado los volúmenes de exportación, en relación a los años anteriores a la cosecha 2001/02. Los cafés que han mantenido una participación importante en la estructura exportadora son: mediana altura (HG) y estricta altura (SHG), el café gourmet y el café elaborado. Es evidente que en el marco de la crisis ha existido un importante esfuerzo por parte de los productores para colocar un café de mejor calidad en la canasta de exportación, sin embargo el café orgánico que

tiene un mercado muy dinámico ha decrecido, esta situación obedece a la grave situación financiera tanto de las cooperativas como de los pequeños productores que producen este tipo de café.

La reducción en el ingreso de divisas en concepto de exportaciones de café como consecuencia de la crisis, está llevando a la pérdida de importancia del café como generador de divisas, pues cada año es superado por la maquila y otras fuentes de ingresos. (al respecto véase la gráfica No. 11). En el año 2002, la maquila generó más de 1,700 millones de dólares y el café aportó solamente 107 millones de dólares.

## 2.10. Destrucción de empleo

En el área rural y específicamente en las zonas cafetaleras se han hecho sentir los impactos sociales de la crisis del café. Uno de los primeros efectos es la destrucción de empleo; en la cosecha 1999/2000, se empleó a 185 mil personas<sup>23</sup>, en forma permanente en el café; para la cosecha 2000/01, se emplearon a 120 mil personas; en 2001/02, a 96 mil personas y para la cosecha 2002/03 tan sólo se generó empleo para 54 mil personas. En cada una de las últimas tres cosechas, se han destruido puestos de trabajo. En el 2001, se perdieron 65 mil puestos de trabajo; en 2002, se destruyeron 24 mil puestos y en el 2003, se perdieron 40 mil puestos. En conjunto se aprecia que en tres años 130 mil personas han perdido su empleo en el café. En la gráfica No. 12, se puede observar que existe una tendencia lineal decreciente en la generación de empleo en la caficultura desde el año 1980, situación que se agudiza aún más con la actual crisis del café.

<sup>23</sup> Los jornales han sido traducidos a puestos de trabajo permanente, equiparando 250 jornales a un puesto de trabajo permanente.



GRÁFICA No. 11  
 PARTICIPACION DEL CAFÉ EN LA GENERACION DE DIVISAS  
 Período 1996-2002

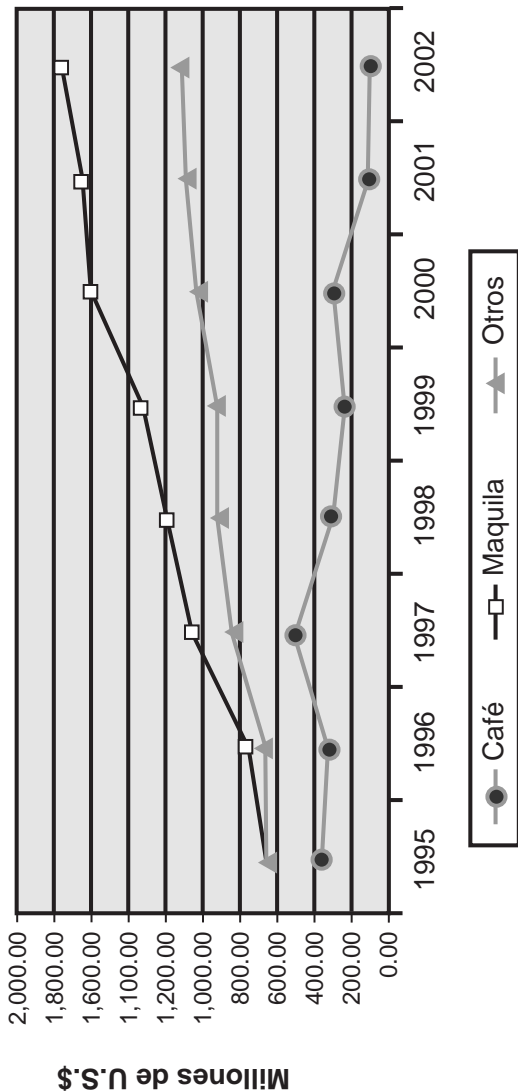

Fuente: Varias revistas del BCR.

GRÁFICA No. 12  
EMPLEOS PERMANENTES GENERADOS  
POR LA CAFICULTURA

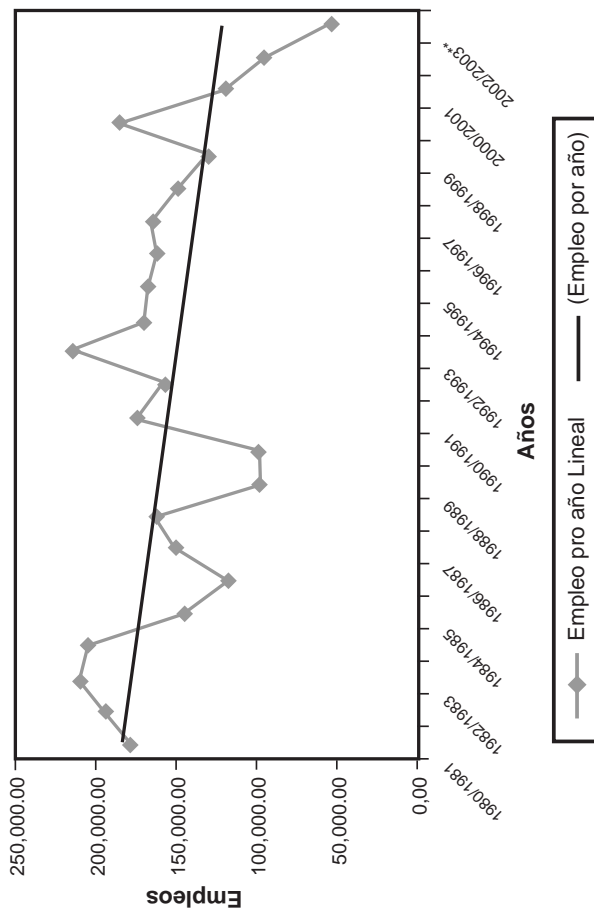

El segundo impacto de carácter social es la pérdida de ingresos en concepto de la destrucción de empleo. En conjunto en las tres últimas cosechas las familias rurales vinculadas al café, dejaron de recibir 115 millones de dólares en concepto de ingresos por empleo en el café.

La reducción de ingresos de las familias rurales, tiene un efecto directo en las condiciones de vida, afectándose no solamente el poder adquisitivo para comprar alimentos, vestuario, agua, medicamentos, servicios de salud y transporte, sino también desde el punto de vista emocional las personas son afectadas, pues la zozobra y desesperación invaden a las comunidades y familias rurales. Muchas de estas unidades familiares se ven obligados a enviar a sus hijas a trabajar como empleadas de servicio doméstico a los centros urbanos, así también los jóvenes se ven forzados a emigrar a la ciudad y al exterior en busca de oportunidades para obtener ingresos.

CEPAL señala que “uno de los resultados posibles del fuerte aumento del desempleo y de una probable escasez de alimentos en varias subregiones de Centroamérica es el aumento de la migración hacia las ciudades o a otros países, con las consiguientes consecuencias para el orden social y la estabilidad política de la región”<sup>24</sup>

Las regiones occidental y central del país han sido las más impactadas por la destrucción de empleo e ingresos, cabe destacar que muchas de estas zonas fueron afectadas por los dos terremotos y los efectos perversos de la sequía del año 2001, fenómenos que han venido a deteriorar aún más las ya deplorables condiciones de vida en el campo salvadoreño, en donde la pobreza sobrepasa al 65% de la población rural.

24 Flores, Margarita y otros. (2002). Centroamérica: El Impacto de la caída de los precios del café, en Serie Estudios y perspectivas de la CEPAL, México, pág 32.

## 2.11. Inseguridad alimentaria

Las zonas de cafetales son territorios en donde la población dispone de pocas oportunidades de empleo e ingresos, debido a que las fuentes de trabajo son muy escasas, pero además los salarios son muy bajos a tal grado que difícilmente logran cubrir la canasta básica.

La falta de oportunidades y los bajos niveles de ingresos, hacen de la población un sector altamente vulnerable ante fenómenos sociales y naturales. Los niños y las niñas, así como las mujeres y ancianos son los más propensos ante desastres que se presenten. Según estadísticas gubernamentales en buena parte de los municipios cafetaleros, los índices de retardo en tallas de los niños son los más altos del país.

La destrucción de empleo conduce a una reducción de los ingresos en la familias rurales, principalmente en aquellos municipios rurales, en donde el café es una de las principales fuentes generadoras de empleo. Los efectos inmediatos por no recibir ingresos lleva a la inseguridad alimentaria de numerosas familias, afectando la salud y nutrición de sus habitantes. En el capítulo tres de este trabajo se presenta la investigación de campo realizada por la Fundación Nacional para el Desarrollo (FUNDE), logrando comprobarse que a finales el año 2002 y principios del 2003, más del 45 % de los niños y niñas de las familias entrevistadas en el área rural de los municipios cafetaleros de Tacuba, Ataco, el Congo, Berlín, Alegría, Chinameca y Jucuapa, se encuentran desnutridos..

De igual forma el Programa Mundial de Alimentación de Naciones Unidas en El Salvador (PMA), identificó en el año 2002, varios municipios de las zonas cafetaleras con problemas de nutrición infantil.<sup>25</sup>

En el departamento de Ahuachapán, el 40 % de los niños eran afectados por la desnutrición; en los municipios de dicho departamento se reportó que los índices de desnutrición infantil son alarmantes. En el municipio de San Pedro Puxtla el 45% de los niños tenían problemas nutricionales, en Guaymango el 49%, en Tacuba el 47%, en Jujutla el 44%, en Apaneca 52%, en San Francisco Menéndez 43%, en la cabecera departamental de Ahuachapán el 38%, Turín 28%, San Lorenzo 11% y Atiquizaya 33%.

En el departamento de Sonsonante, se identificó que el 44% de los infantes sufren algún nivel de desnutrición, en los municipios de este departamento, se identificó que la desnutrición afecta a un importante segmento de la población infantil. En Juayúa afecta al 56% de los infantes, en Santa Catarina Masahuat al 67%, Nahuizalco al 74 %, San Antonio del Monte al 52%, Santo Domingo de Guzmán al 52%, Nahuilingo al 40%, Izalco al 34%, Cuisnahuat al 47%, Salcoatitán al 47% y Caluco al 36%

En el oriental departamento de Usulután, se identificó que el 30% de los niños eran afectados por la desnutrición; a nivel municipal se detectó que ésta afectaba de la siguiente forma: en Tecapán al 50% de los infantes, California 35%, El Triunfo 31%, Nueva Granada 34%, Concepción Batres 69%, Santiago de María al 27%, Mercedes Umaña 34%, Alegría 30%, Jucuarán 26% y Berlín 27%.

25 PMA. (2003). Descripción de la respuesta interinstitucional a la situación de la crisis del café en El Salvador, ponencia presentada por Arturo Zuleta del Programa Mundial de Alimentación, en el evento organizado por el Foro del Café y FUNDE, sobre la Inseguridad alimentaria en las zonas cafetaleras, el martes 11 de marzo del 2003 en San Salvador

El Programa Mundial de la Alimentación (PMA) continuó profundizando en el estudio, en febrero de 2003, realizó una encuesta en los ocho municipios más afectados por problemas alimentarios, en los departamentos de Ahuachapán y Sonsonate, en dicha encuesta se abordaron 224 muestras, que correspondían a dos cantones por cada uno de los ocho municipios seleccionados y catorce familias por cantón (16 X 14).<sup>26</sup>

Algunos datos interesantes que se obtuvieron son los siguientes: del total de hogares entrevistados, el 28% cultiva granos básicos (maíz, frijol y maicillo), cultivan fundamentalmente para el autoconsumo y en menor medida para la venta; el 72% no cultivan granos básicos y dependen de otros ingresos.

Del total de los productores que cultivan granos básicos, el 61% ha tenido pérdidas en el cultivo de frijol, el 47% en maicillo y 38% en maíz. Las razones por las cuales han tenido pérdidas obedece, para el 61% a la falta de recursos económicos para comprar fertilizantes y para un 25% debido a que las plagas arruinaron los cultivos porque no lograron hacer frente a dicha problemática pro falta de dinero; como se puede apreciar el 86% de quienes cultivan granos básicos y tuvieron pérdidas, señalan que la principal razón es de carácter económico como es la falta de ingresos.

---

26 PMA, UNICEF y Ministerio de Salud Pública. (2003). Estudio de campo sobre caracterización socioeconómica de las familias afectadas por la crisis del café en el occidente del país. San Salvador.

Por otra parte, es importante señalar que un porcentaje muy elevado de las familias entrevistadas (79%), manifestaron no tener reserva de alimentos a la fecha de la entrevista, de manera que enfrentan una situación alimenticia muy crítica, más aún si ya son clasificados como hogares en situación de riesgo y vulnerabilidad nutricional. Pero los más vulnerables son los niños y niñas menores de cinco años, que representan el 30 % de la población de los hogares entrevistados; las mujeres lactantes, que representan el 53 % de mujeres en edad fértil, y el 9 % de las mujeres que están embarazadas.

El Programa Mundial de Alimentación, ha respondido a esta necesidad, con la dotación de raciones alimenticias. Sin embargo, del total de hogares entrevistados la ración familiar del PMA, solo cubre una parte del consumo familiar promedio, en el caso del maíz, esta representa el 28 %, en frijol el 39 % y arroz el 82 %; de manera que frente a las pérdidas en las cosechas que han sufrido los hogares entrevistados, la ausencia de fuentes de empleo e ingreso y la falta de reservas alimenticias, es de esperar que la ración del PMA sea insuficiente para aliviar los problemas alimenticios de estos hogares, de tal forma que los problemas nutricionales se van a profundizar en dichos municipios del occidente del país.

Cabe destacar que la mayor parte de municipios afectados se localizan en zonas cafetaleras del país, de manera que se está frente a un problema muy crítico de vulnerabilidad alimentaria; que se verá agravada con la profundización de la crisis del café y la ausencia de medidas de emergencia para enfrentar las consecuencias de esta problemática como es la falta de alimentos en los hogares rurales y de fuentes de empleo alternativas.

## 2.12. Educación

La educación se ve afectada debido a que en muchos casos la deserción del sistema escolar se incrementa notablemente, porque numerosas familias campesinas dejan de enviar a sus hijos a la escuela, por falta de ingresos para cubrir gastos en educación o por tener que trasladarse a trabajar a otros lugares o actividades; los rendimientos escolares se deterioran por la desnutrición infantil y la situación de zozobra en que se vive en los hogares rurales se intensifica; además existen otros problemas sociales derivados de esta situación como la migración, la violencia e inseguridad en el área rural.

## 2.13. Impacto ambiental

El país cuenta con un parque cafetero compuesto por 229 mil 921 manzanas las cuales albergan 626.5 millones de cafetos y 11 millones de árboles de sombra<sup>27</sup>. Si consideramos que una hectárea de café de sombra, fija alrededor de 126 Kg. de bióxido de carbono al día, tenemos que la totalidad del parque cafetalero, fija más de 20 millones de Kg. de bióxido de carbono diarios. En lo que respecta a la biodiversidad, gran parte de los cafetales sembrados bajo sombra poseen características muy similares a las de un bosque natural, con lo que proporcionan un refugio de alrededor de 230 especies de árboles, 138 de aves, 23 mamíferos y 22 de reptiles<sup>28</sup>, muchas de ellas en peligro de extinción.

27 Carlos Laínez, ponencia presentada en el Foro del Café "La Crisis del Café en El Salvador y las Alternativas de Solución". Septiembre 2002.

28 Morena Rivera. "Agroecoturismo entre cafetales". El Diario de Hoy, suplemento: "Hablemos". Pág. 7.



El parque cafetero, también provee el 44% del recurso maderable demandado en el territorio. Además el parque cafetero en El Salvador es muy importante, debido a la escasa extensión de los bosques primarios (1,050 Kms<sup>2</sup>) y las áreas protegidas (102 Kms<sup>2</sup>), pues le bosque de café les supera en más de 16 veces en términos de extensión (1,650 kms<sup>2</sup>)<sup>29</sup>; de manera que la pérdida de los cafetales puede tener efectos nefastos en el medio ambiente.

Las dificultades financieras en los caficultores como producto de la crisis, están generando abandonos en algunas fincas de café, y en otras genera descuido en las labores agrícolas habituales como limpiezas, podas, fertilización, control de plagas, control de malezas y, reposición de cafetos y árboles de sombra, entre otras. Al no realizar estas labores los cafetales quedaran a merced de plagas e inclemencias del tiempo, deteriorándose su capacidad productiva y permitiendo la proliferación de plagas.

Además los micro, pequeños, medianos productores y cooperativas como producto de la crisis, están talando los árboles de sombra para venderlos como madera o leña.<sup>30</sup>

---

29 Banco Mundial. (2003). Región Centroamericana La crisis Cafetalera: Efectos y Estrategias para enfrentarla, marzo de 2003, Washington. DC. Pág. 59.

30 BID, AID y BM. (2002). El Sector cafetero en Centroamérica, documento de discusión Transición competitiva del sector cafetalero en Centroamérica, Elaborado para el Taller Regional La Crisis cafetalera y su impacto en Centroamérica: Situación y líneas de acción Antigua Guatemala, abril del 2002, pág. 21.

Si a esto le sumamos la posibilidad de destrucción directa del cafeto producto de la utilización de las tierras para lotificación, urbanización, industrialización de los terrenos y la siembra de nuevos cultivos, estaremos enfrentándonos a una situación de impactos considerables sobre el ambiente, al perderse los variados servicios ambientales directos e indirectos que este cultivo nos brinda como son: la fijación de carbono, la preservación de la erosión del suelo, la captación de agua y sitio de refugio de una variedad de especies animales y vegetales.

BLANCA

## CAPITULO 3

---

# ANALISIS TERRITORIAL DEL IMPACTO DE LA CRISIS DEL CAFE EN LOS PEQUEÑOS PRODUCTORES DE CAFE

---



BLANCA

### 3. ANÁLISIS TERRITORIAL DEL IMPACTO DE LA CRISIS DEL CAFÉ EN LOS PEQUEÑOS PRODUCTORES DE CAFÉ

#### 3.1. Referencias metodológicas

Para conocer el impacto que la crisis del café ha ocasionado en los pequeños productores en El Salvador, se implementó la siguiente metodología: Recolección de la información sobre el número de caficultores y producción de café anual por municipios en el país y en los siete municipios que se abordarían; determinación de la muestra de personas que serían encuestadas; diseño de una boleta de encuesta para la muestra de caficultores de los siete municipios; sistematización de los resultados obtenidos; realización de entrevistas con un pequeño número de caficultores; análisis de los resultados y por último la sistematización del análisis.

La boleta para la realización de la encuesta se estructuró en cuatro partes a saber: La primera parte “datos generales” corresponde a la recolección de los datos demográficos de los entrevistados. La segunda parte “unidad de producción” indaga sobre las características de cada unidad productiva. La tercera, “la crisis del café” explora el impacto de la crisis en la producción cafetera; y la última parte, “el grupo familiar y el impacto de la crisis” recoge la opinión sobre diferentes aspectos de cómo han sido afectadas las condiciones de vida de los productores de café. En la encuesta se formularon preguntas cerradas y abiertas para obtener información cuantitativa y cualitativa respectivamente.

La muestra se diseñó de tal manera que reflejase el impacto en las comunidades cafetaleras en tres áreas representativas donde se concentra el 10 % de la producción nacional de café. Esas áreas son: el municipio de El Congo en el departamento de Santa Ana, el eje Ataco-Tacuba en el departamento de Ahuachapán y el eje constituido por los municipios de Alegría-Berlín-Jucuapa y Chinameca de los departamentos de Usulután y San Miguel.

La muestra que se utilizó para la investigación de campo es de 315 productore(a)s, de una población de 2 mil 516 productores, pertenecientes a los siete municipios antes mencionados.

Las entrevistas se realizaron en las áreas de estudio, para retomar la voz y las historias de vida tanto de los propietarios individuales de las unidades de producción de café, como de cooperativistas, así también de los trabajadores afectados; los resultados servirían para reforzar el análisis.

### 3.2. Caracterización de las personas y de las unidades de producción encuestadas

Para la realización de la encuesta se visitaron las diversas unidades de producción, encuestando a la persona responsable de la finca, la cual en la mayor parte de casos eran los dueños. La población que más predominó en las entrevistas fueron hombres, ya que de cada cien personas encuestadas, 83 son hombres y 27 mujeres. La mayor parte de las personas entrevistadas son productores, cuyas edades oscilan entre 45 a 54 años, quienes representan el 30 % de los entrevistados; luego le siguen las personas cuyas edades están entre 35 a 44 años, que representan el 23 % de la población y las

MAPA N° 2  
IMPACTO SOCIO-ECONÓMICO DE LA CRISIS  
DEL CAFÉ EN EL SALVADOR  
Municipios Encuestados

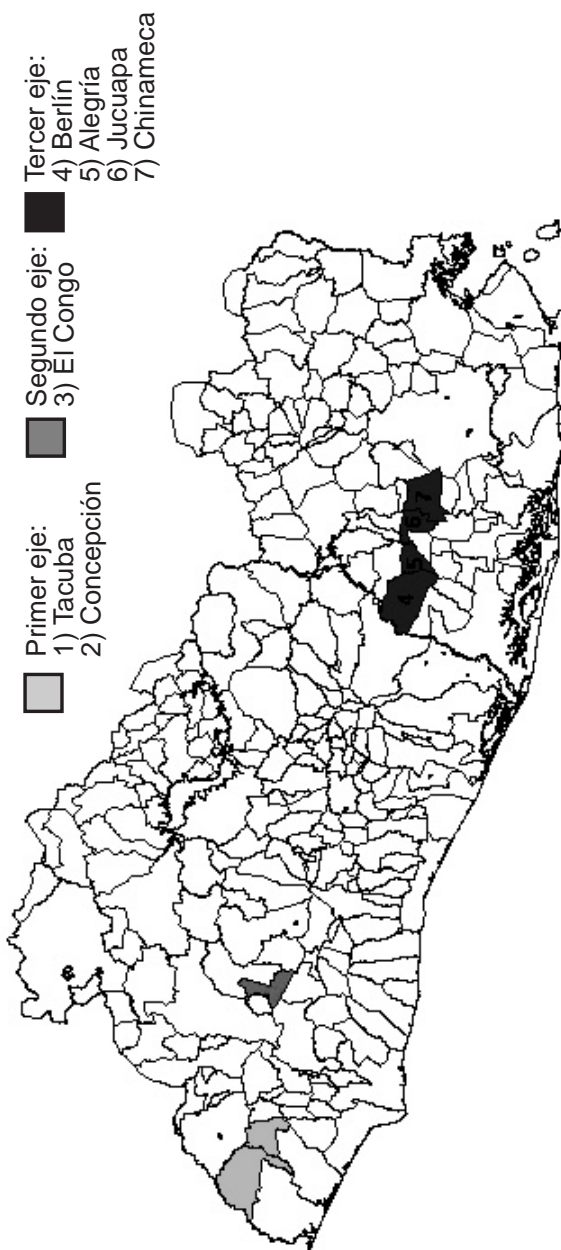



personas entre 25 a 34 años, que alcanzan al 15 %; éstos en conjunto son la mayor parte de los encuestados llegando a representar el 68 %. Los adolescentes y jóvenes con edades entre 15 a 24 años, representan un 5 % y los mayores de 55 años representan el 27 %. Como se puede apreciar en la gráfica No.13 , la mayor parte de los productores se encuentran en una edad madura, con cierto nivel de experiencia frente a situaciones de crisis como las que se están enfrentando.

En relación al estado civil de las personas, el 76% están casado(a)s o acompañad(o)as. Lo anterior nos muestra un cuadro de personas que se encuentran en una edad productiva y dependen de los ingresos del café para el mantenimiento y desarrollo de sus grupos familiares que en promedio están constituidos por cinco miembros.

El perfil educativo de los entrevistados es fundamentalmente de educación básica, el 27 % cuenta con estudios entre primero y tercer grado, el 30% entre cuarto a sexto grado, y un reducido porcentaje 14 % ha cursado entre séptimo y noveno grado; tan solo un 8% no sabe leer ni escribir.

Este resultado está acorde con el indicador nacional relacionado con el nivel de escolaridad en el área rural, pues son pocas las personas que superan la educación básica por la falta de acceso a la educación, así tenemos que entre el grupo de caficultores encuestados tan sólo el 13% ha alcanzado el bachillerato, el 3% el nivel técnico y el 5% un grado universitario.

GRÁFICA No. 13  
COMPOSICION DE LA POBLACION POR RANGO DE EDADES

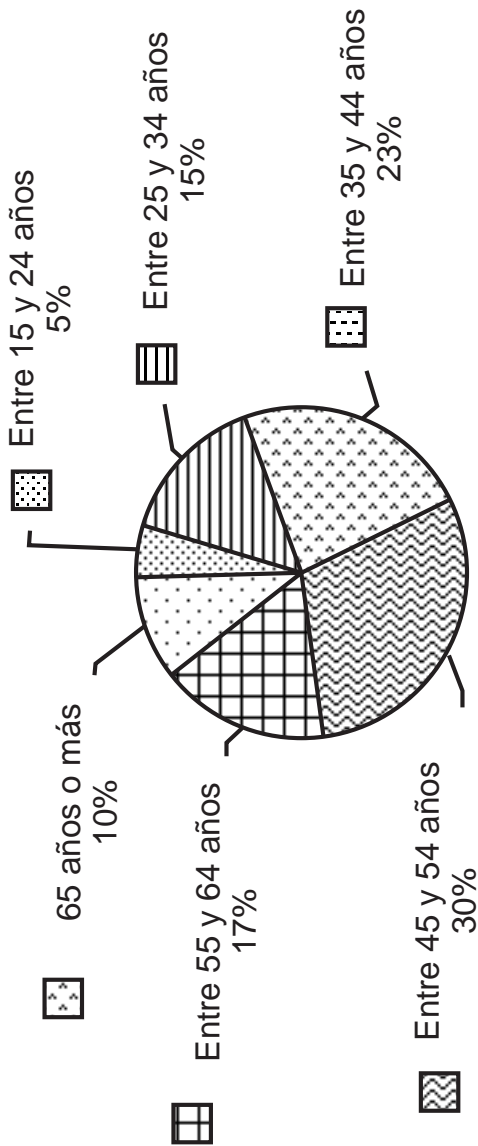

Los resultados del perfil educativo indican que las posibilidades de reaccionar ante situaciones inesperadas, se puede ver limitada por el bajo nivel educativo, ya que la tercera parte de los encuestados no ha superado el tercer grado de educación básica. La educación es un aspecto muy importante para impulsar procesos de reconversión productiva, modernización de cadenas de producción, e introducción de nuevos procesos productivos o comerciales.

En cuanto a la estructura productiva de los encuestados, tenemos que el 58 %, son micro y pequeños productores, que poseen unidades productivas menores de 14 hectáreas; la tercera parte, 33 %, son socios de cooperativas; y el 9% de los cafetaleros, tienen unidades productivas, con una extensión entre 15 y 70 hectáreas. Como se puede observar la mayor parte de los entrevistados pertenecen a la economía social, cuyas propiedades son micro y pequeñas parcelas, cuya lógica de producción se basa en la maximización de la utilización de la mano de obra familiar, y en formas asociativas de producción, basadas en principios del cooperativismo y no tanto en la lógica de lucro. Al respecto véase gráfica No. 14.

Las unidades productivas son dedicadas principalmente a la producción de café, ya que el 77% destina la totalidad de la superficie al cultivo del café (véase gráfica No. 15). Un 17 % dedica más del 50 % de la unidad de producción a café y un 6 % dedica menos del 50 % a café. Esto indica que una parte de las unidades de producción es destinada a la parte social en donde viven las familias y otra se orienta al cultivo de otros productos agrícolas, como granos básicos, frutales, hortalizas, y caña de azúcar.

GRÁFICA No. 14  
COMPOSICION DE LOS PRODUCTORES  
ENCUESTADOS, SEGÚN TAMAÑO DEL AREA PRODUCTIVA

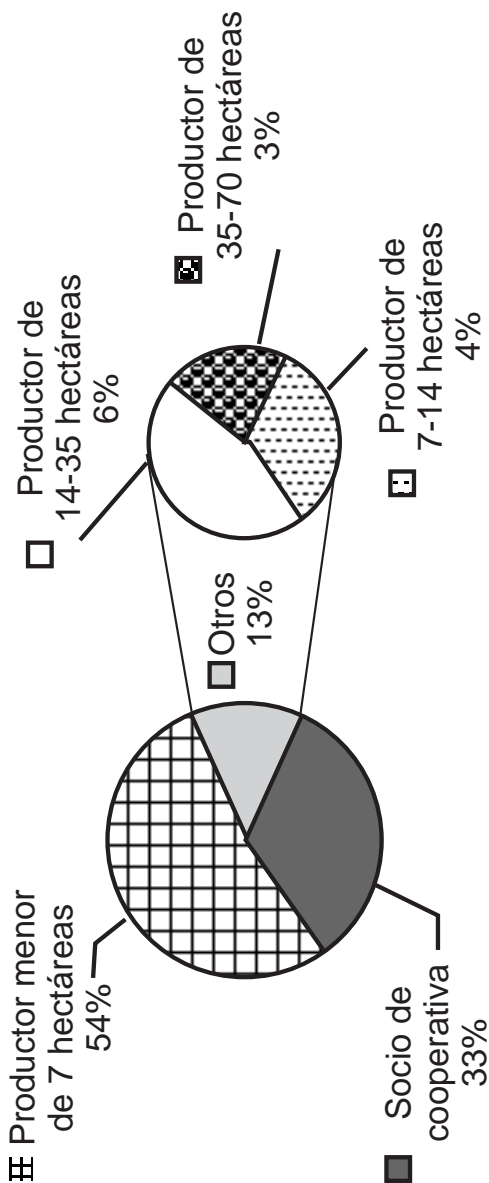

Pero también las cooperativas disponen de reservas, áreas que son dedicadas a forestales. Es muy importante destacar que tan sólo el 13 % de las unidades de producción, dedican parte de su propiedad a otros cultivos como el maíz, la caña o frutales, para obtener ingresos extras o para el consumo familiar.

La relación antes mencionada entre el área de café y la utilización de la tierra para otros fines, es coherente con el tamaño de las unidades productivas, ya que existe una relación directa entre el tamaño y la diversificación productiva; a mayor tamaño de las fincas, mayor es la posibilidad de diversificación, y a menor tamaño, menor es la posibilidad de diversificación. La razón de esta situación es de carácter biofísico, debido a que los cafetales necesitan la presencia de árboles de sombra, de manera que la presencia de estos árboles, limita e impide la presencia de otros cultivos transitorios como los granos básicos u hortalizas; pero por otra parte, los árboles de sombra que se necesitan, en su mayor parte son árboles maderables y energéticos (leña), muy poca es la adecuación de los árboles frutales para la comercialización del fruto. Pero también es importante indicar que en las micro y pequeñas unidades de producción, una parte muy relevante de la propiedad es dedicada a la parte social en donde viven las familias.

GRÁFICA No. 15  
AREA DE LA UNIDAD PRODUCTIVA DESTINADA AL CULTIVO DE CAFÉ

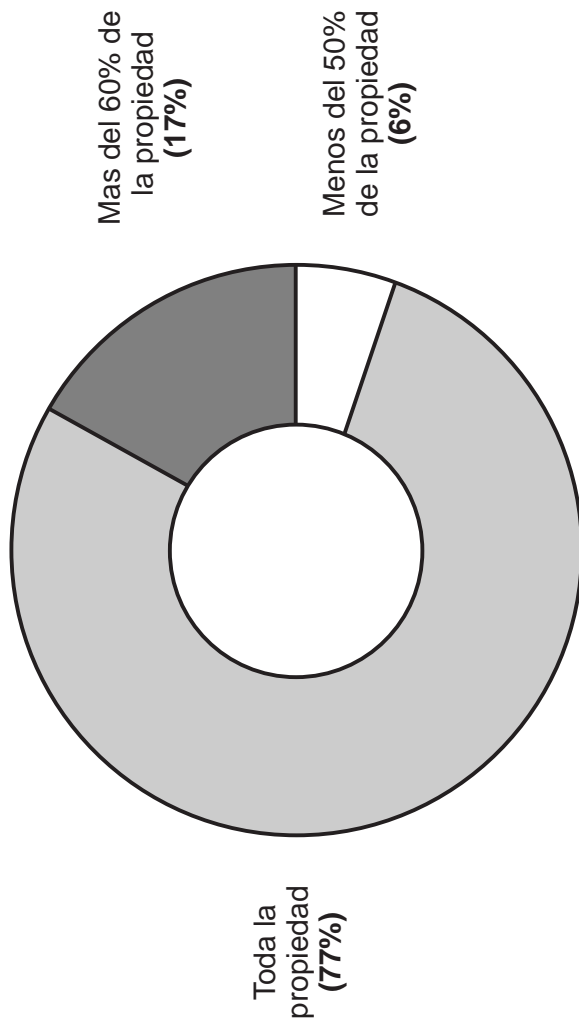

GRÁFICA No. 16  
 OTRAS ACTIVIDADES REALIZADAS POR LOS  
 PRODUCTORES DE CAFÉ EN SU AREA PRODUCTIVA

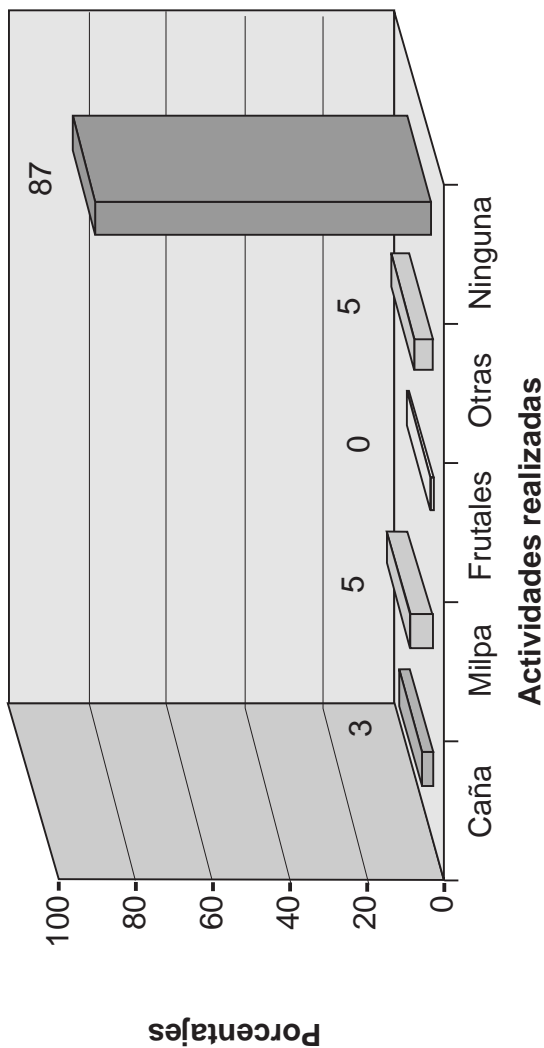

Las personas evidencian un fuerte arraigo al lugar, el 44% han nacido y vivido en el mismo cantón y el 36% en el mismo municipio, es decir que para el 80 % de los encuestados toda su vida ha girado en torno al mundo rural y por supuesto a la cultura cafetalera, tal y como lo expresa una de las personas entrevistadas en el municipio de El Congo, en Santa Ana:

“Me llamo Marina Irene García, cuando empecé a trabajar en esta finca tenía como 12 años, ahora tengo 61 años y siempre he trabajado con el café”.

A lo antes mencionado se suma el hecho que el 61% de los propietarios poseen la propiedad desde hace más de quince años, de manera que el sentido de pertenencia es muy fuerte y ante la actual crisis hacen todo cuanto esté a su alcance para no llegar a perder sus propiedades.

La crisis del café ha incidido fuertemente en la rentabilidad de las unidades de producción de café, una prueba de esta situación es el descuido y hasta el abandono de los cafetales.

Del total de encuestados en los siete municipios, un 26% de los productores continúan realizando todas las labores (actividades culturales) como son la formación del cafetal, mantenimiento y recolección del grano; un 31% se ha limitado al mantenimiento y recolección del grano; y el 28 % sólo está recolectando el grano sin darle ningún tipo de mantenimiento al cafetal. Esta situación afecta la calidad y la productividad de los cafetales, pero también tiene efectos negativos en el ámbito social al no generar oportunidades de empleo e ingresos en las zonas cafetaleras, teniendo consecuencias nefastas para el desarrollo humano.



En cuanto al desarrollo de la cadena de producción y la participación en la fase industrial y de comercialización, los productores manifestaron que el 79 %, solamente se dedican a la producción agrícola del café (primaria), teniendo que articularse a comerciantes, beneficiadores y tostadores, para continuar incorporando valor agregado al café. Luego tenemos un 21%, que realiza labores tanto de la fase industrial como es despulpado, fermentación, secado, trillado y clasificación del café, así como de la fase de comercialización, cabe destacar que la mayor parte de estos son cooperativas que poseen beneficios de café.

En cuanto a las ventas que realizan, se tiene que el 89 % del café que venden es café uva. El destino del café es el siguiente: el 54% se vende a los beneficios, el 43% a intermediarios, el 2% restante se venden directamente en el mercado local y el 1% se exporta.

Como podemos apreciar la mayor parte del café lo venden sin mucho procesamiento, esto obedece a que los pequeños productores sólo participan en la fase agrícola de la cadena productiva del café, esta situación les trae desventajas en el marco de la cadena de café, debido que no generan, ni se apropian de mayor valor agregado; pero también por que otros se apropian del excedente por ellos producido, situación que les conduce a obtener escasos ingresos y no les permite desarrollarse, pues las posibilidades de acumular son mínimas. Es importante destacar que los mayores márgenes de ganancia del café se consiguen en la fase de comercialización y tostado de café en el ámbito nacional e internacional, la cual se encuentra controlada por grandes empresas comerciales y tostadoras.

GRÁFICA No. 17  
TIPO DE CAFÉ VENDIDO POR LOS PRODUCTORES ENCUESTADOS

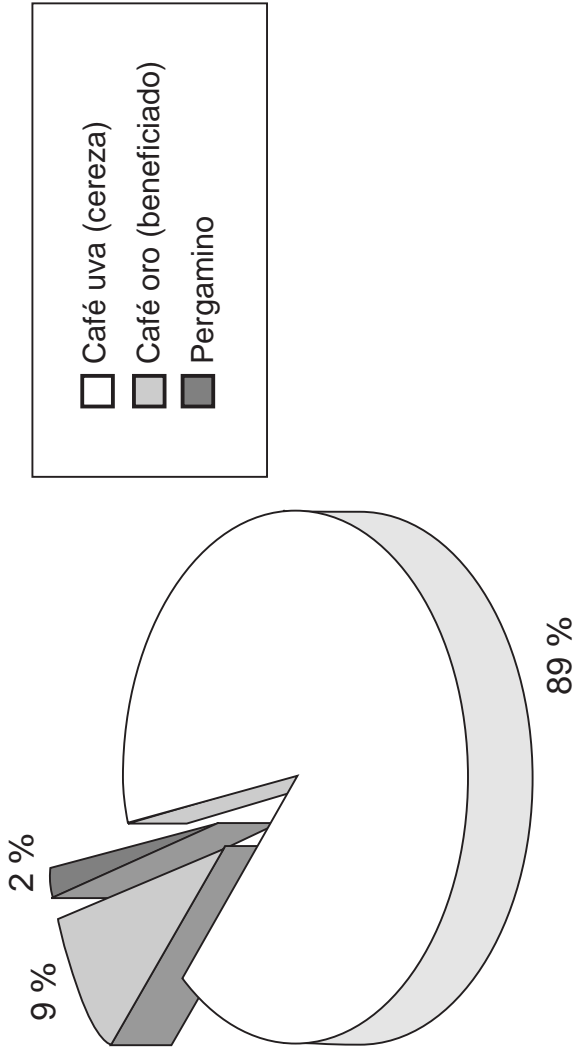

GRÁFICA No. 18  
TIPO DE COMPRADOR DEL CAFÉ PRODUCIDO  
POR LOS ENCUESTADOS

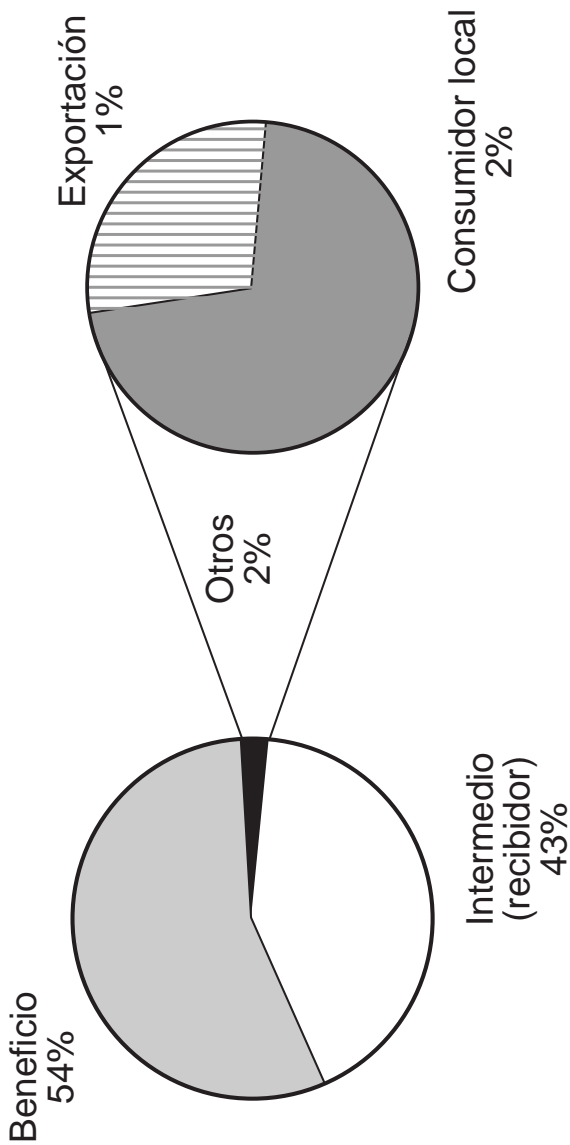

El café que cultivan los productores en las áreas consultadas, es casi en su totalidad tradicional (97%), de manera que la presencia de cafés especiales es casi insignificante. En cuanto a la altura de las fincas de café, predomina la media altura con el 57%, seguido por un 28% de estricta altura y en menor medida 15% de bajo.

La participación individual promedio de las unidades de producción es baja, el 69% de los productores sólo alcanza a producir por cosecha alrededor de 25 quintales. En el caso de las cooperativas debido a la extensión de las propiedades, la producción sobrepasa los mil quintales por cosecha. La productividad de las unidades de producción es baja, ya que la mayor parte producen 12 qq por hectárea, esto responde a que la mayor parte de las unidades son pequeñas, poseen bajos niveles tecnológicos, la mayor parte de cafetales son viejos, la crisis les obliga a descuidar los cafetales y además las enfermedades del cafeto están impactando en la productividad.

Entre los caficultores encuestados, encontramos que el 23 % de los cafetales sobrepasan los 30 años, situación que afecta la productividad; luego se tiene que el 59% de los cafetales se encuentran en plena producción pues tienen entre siete y treinta años; 19% tienen plantas en pleno crecimiento, es decir, entre uno a siete años. Esta situación se da debido a la falta de recursos económicos (propios o financiamiento) y a las expectativas que tienen sobre el futuro de la caficultura, para renovar el parque cafetero y darle el mantenimiento que se requiere para alcanzar una alta productividad.

GRÁFICA No. 19  
TIPO DE CAFÉ PRODUCIDO POR LOS PRODUCTORES ENCUESTADOS

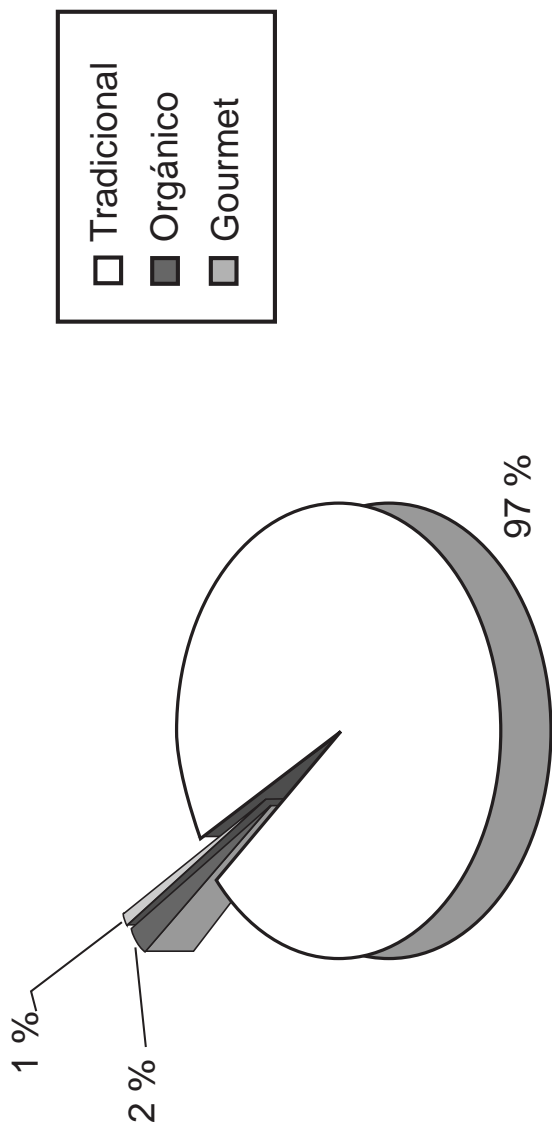

GRÁFICA N° 20  
 ALTURA DEL CAFÉ CULTIVADO SEGÚN EJE CAFETERO

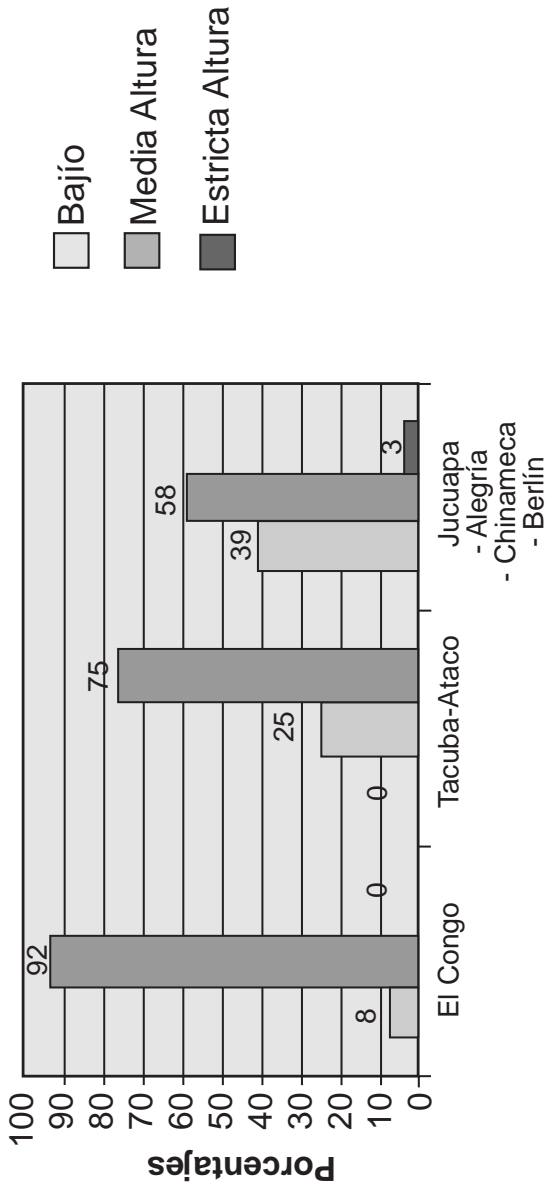

En cuanto a los árboles de sombra que existen en los cafetales, tan solo el 11 % son árboles frutales, situación que contribuye muy poco a la dieta alimentaria de la población o al desarrollo de nuevas oportunidades de negocios. La anterior situación obedece a las características de los árboles de sombra que se necesitan, los cuales son de otras variedades y no necesariamente frutales. Además para muchos pequeños caficultores, el parque cafetero es una fuente energética para combustión en sus hogares (leña).

### 3.3. El impacto de la crisis del café en las unidades de producción

La actual crisis del café se puede percibir claramente entre los productores encuestados. Los impactos varían sustancialmente, pero a todos les afecta. Según los resultados de la encuesta el 79%, no pudieron abonar los cafetales en la cosecha 2002-2003, y el 85% no aplicó ningún control para evitar las enfermedades; por estas razones el 57% de todos los productores declaran que sus cafetales están sufriendo diversas enfermedades entre las que predominan, la broca y la roya.<sup>31</sup>

La propagación de estas enfermedades sobreviene por la ausencia de los controles adecuados que requieren los cafetales, debido a la misma falta de créditos y financiamiento que no les permite a los caficultores realizar las labores de mantenimiento, y, en consecuencia, la caída en la producción del grano a nivel nacional, ha llevado a registrar los peores resultados en los últimos cuarenta años.

<sup>31</sup> La broca, (*stephanoderes hampel* Ferr) es una plaga que se reproduce y desarrolla adentro del grano pudriéndolo y picándolo. La roya se propaga por esporas a través de los vientos y los insectos, esta enfermedad ataca a la planta, específicamente en las ramas y en las hojas las cuales presentan manchas amarillentas.

**GRÁFICA No. 21**  
**IMPACTO SOCIO-ECONÓMICO DE LA CRISIS DEL CAFÉ**  
**Principales impactos de la crisis.**  
**Labores de preservación de los cafetales realizadas**  
**por los encuestados en la cosecha 2002/03**

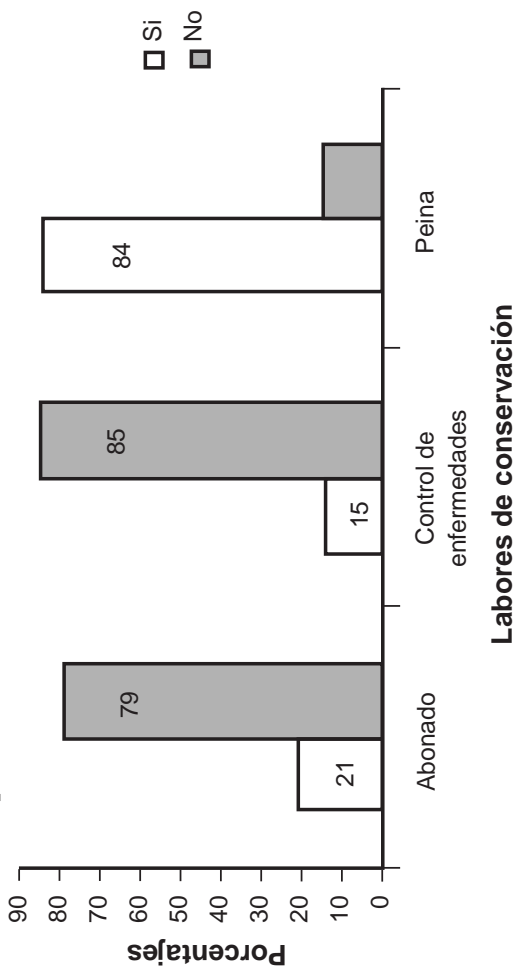



**GRÁFICA No. 22**  
**IMPACTO SOCIO-ECONÓMICO DE LA CRISIS DEL CAFÉ**  
**Principales impactos de la crisis.**

**Proporción de encuestados que realizaron cortas en comparación con la cosecha anterior**

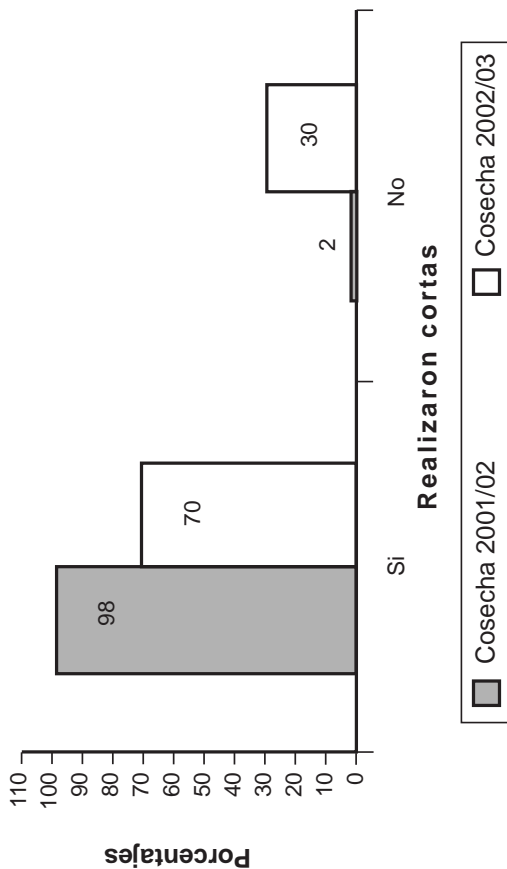

La actual crisis del café también se puede apreciar, por la disminución sensible del porcentaje de caficultores que cortaron el grano en esta cosecha; ya que respecto a la cosecha anterior de 2001-2002, el 98% de los caficultores habían cortado, y, en esta última cosecha 2002-2003 sólo el 70% manifiesta haberlo hecho, aunque un porcentaje mayor, el 84%, peinó el cafetal en esta cosecha.

Cabe destacar que estos trabajos se han continuado realizando, sin el capital necesario para realizar las labores porque estos productores no cuentan con ahorros y mucho menos disponen de crédito. Esto se debe a que muchos de los caficultores tienen deudas, y aunque no obtienen ninguna ganancia, continúan cortando con mano de obra familiar o con los socios de la cooperativa para pagar viejos créditos e intentar amortiguar las deudas que ya habían adquirido con los prestamistas (beneficios, exportadores o bancos). Según la declaración de José David Godínez Escobar, presidente de la Cooperativa Entre Ríos en Tacuba, del municipio de Ahuachapán, para ejemplificar esta situación manifestó que:

“Cuando las deudas incrementaron vino el banco nos da un crédito para el siguiente año bien restringido. Entonces ya no pudimos darle el debido mantenimiento al café, como las deudas nos van aumentando y las cosechas nos van bajando, a tal grado que el banco nos dice que ya no hay financiamiento, entonces nos pone una deuda a largo plazo que incluso este año se vence en el 2003, entonces acudimos al beneficiador, que fue la cooperativa La Labor,

entonces ellos nos empiezan a financiar nuevamente pero siempre con créditos de avío. La cooperativa La Labor nos da crédito de avío, en ese momento ellos nos empiezan a beneficiar y a financiar a la vez, pero por la baja de los precios y la baja en la producción empezamos a caer en mora”.

Sumado al estado de descuido en que se encuentran los cafetales, los dos terremotos ocurridos en el año 2001 afectaron por lo menos al 36% de los productores, debido a que hubo deslaves en los cafetales, y por ello bajó la producción y se reseco la tierra.

La situación de los caficultores es crítica, ya que existe un fuerte descuido de los cafetales, fenómeno que afecta la productividad y la calidad, pero también se ha estado perdiendo café al no poder ser cortado. La productividad de los caficultores encuestados es bastante baja debido a las situaciones de abandono en que han sido sometidos los cafetales en los últimos tres años. Los rendimientos son extremadamente bajos, pues el 75% de los productores declaran que alcanzan un rendimiento menor a los 12 quintales por hectárea (véase gráfica No. 23). Estos resultados obedecen a la crisis, pero también a las características tecnológicas de las unidades de producción, que son de café tradicional.

GRÁFICA No. 23  
 RENDIMIENTO DE CAFÉ CULTIVADO

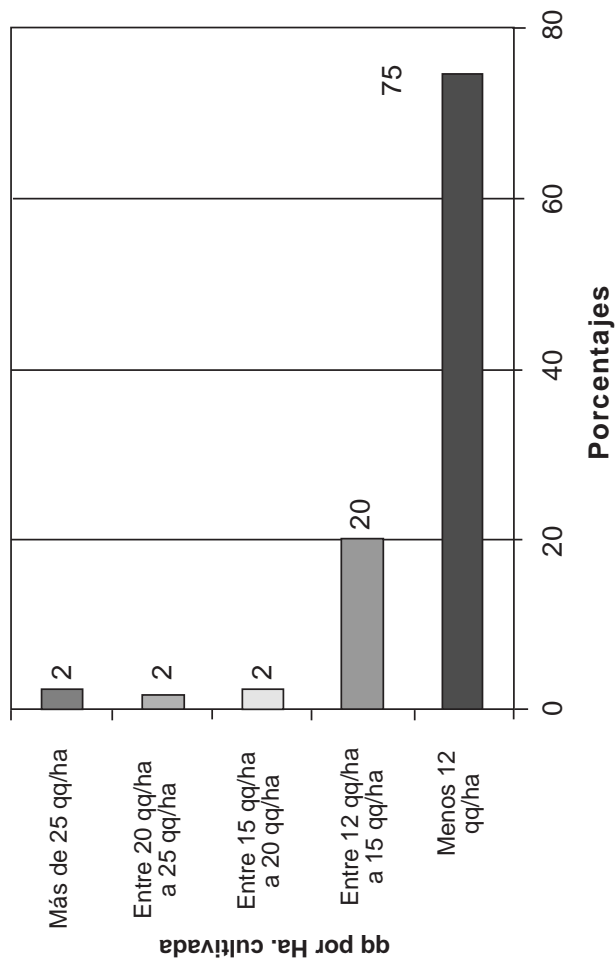

Frente al impacto de la crisis, los caficultores manifiestan que no han recibido el apoyo adecuado para sobrepasar los efectos. El 81% declara no haber recibido ningún tipo de asistencia técnica para paliar la crisis, el 18% que ha recibido asistencia, principalmente ha sido de PROCAFE. Solo el 4% de ellos han recibido algún tipo de capacitación para enfrentar la crisis, como podemos apreciar la cobertura es extremadamente baja.

Uno de los principales problemas del deterioro de la rentabilidad es el endeudamiento en que han caído los caficultores y enfrentan problemas para financiar sus actividades productivas. El 57% tiene deudas por el café y el 91% considera que no cuentan con los créditos adecuados para continuar en las actividades productivas de este sector. El nivel de endeudamiento es mediano debido a que la mayor parte son micro y pequeños productores, que en su mayor parte no son sujetos de crédito; sin embargo el número de los endeudados sobrepasa la mitad de los entrevistados y muchas de estas son cooperativas, que representan a numerosas familias que son socias de las unidades de producción. El porcentaje más grave es que el 91 % no cuentan con nuevos créditos, esto es una seria limitante para continuar en la actividad productiva, de manera que se ven obligados a descuidar o abandonar la actividad cafetera.

En cuanto a los responsables de la crisis manifiestan que: Para mas de la mitad de los productores el responsable de la crisis es el gobierno con sus políticas, y en menor medida otros países productores, los tostadores nacionales y los compradores (comerciantes y tostadores de café) a nivel internacional, pero, dicho en las palabras de uno los encuestados, queda en evidencia sus planteamientos en cuanto a deducir responsabilidades:

GRÁFICA No. 24  
SITUACION FINANCIERA DE LOS ENCUESTADOS

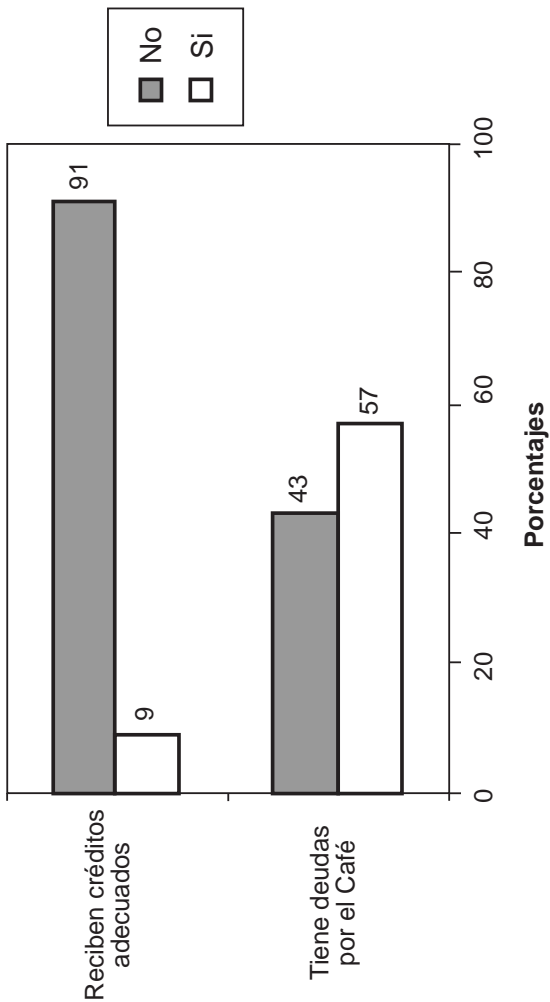

“el responsable es el gobierno que debería ayudarnos a nosotros de campesinos a suplementar todas esas necesidades que tenemos”.  
Emilio Vaquerano, del municipio de Berlín, Usulután.

La mayor parte de los encuestados manifestaron que el gobierno salvadoreño es el responsable debido a la ausencia de una verdadera política cafetalera para fortalecer al sector; de manera que los productores por la falta de buenas políticas han estado siendo afectados por las altas tasas de interés del sistema financiero (banqueros), los cobros de los beneficiadores, las ganancias de los exportadores, los impuestos del gobierno (renta), los cobros del Consejo Salvadoreño del Café y PROCAFE, así como la ausencia de incentivos para la industrialización y comercialización del café salvadoreño, aún más el país no paga los servicios ambientales, que el parque cafetero proporciona a la nación.

Como se puede apreciar en la gráfica No. 25, la responsabilidad de la crisis no la relacionan con las empresas transnacionales y los países compradores, esto obedece al escaso conocimiento de la problemática, la mayor parte busca los responsables al interior del país. Es importante destacar que el gobierno salvadoreño atribuye las consecuencias de la crisis al descenso del precio en el mercado internacional, pero este discurso no ha llegado a los productores y productoras, ellos continúan responsabilizando al gobierno salvadoreño y a otros actores nacionales.

Frente a la crisis que sufren los caficultores, sólo el 25 % está pensando sustituir el café por otro cultivo; el 22 % está pensando vender una parte del terreno; el 5 % piensa vender

GRÁFICA No. 25  
PRINCIPALES RESPONSABLES DE LA CRISIS  
IDENTIFICADOS POR LOS ENCUESTADOS

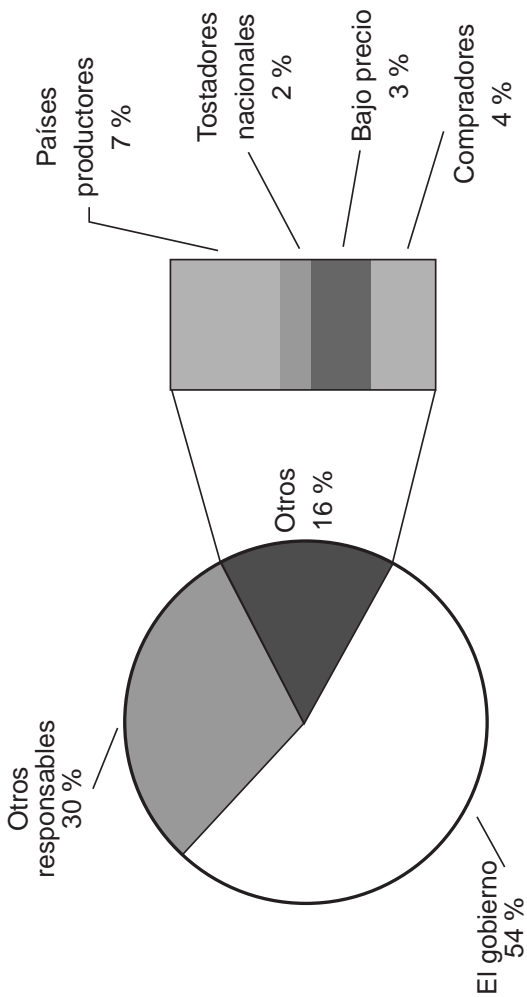



toda la propiedad y cambiar de actividad, y tan sólo un 2 % está pensando en lotificar o parcelar la propiedad e ir vendiendo la propiedad paulatinamente. Los porcentajes antes mencionados nos revelan que aun en medio de la crisis, el 46 % piensa continuar en la actividad cafetera.

### 3.4. La crisis del café y el impacto familiar

“Me llamo Aníbal, del cantón Shucutitán de aquí de Ataco, y vengo a trabajar a Apaneca, pero ha habido poco trabajo este año, 338 colones se gana en la quincena; el año pasado se ganaba lo mismo, pero hemos llegado a una crisis, que no hay trabajo”.

Sin duda, la crisis del café ha impactado en las condiciones de vida de las familias cafetaleras al punto de convertirse en un drama humano. De acuerdo con las declaraciones de los entrevistados y que coinciden con las de las personas encuestadas, la situación económica se torna crítica ya que para la mitad de ellos su situación actual es muy mala, y para el 38% es mala porque tanto para unos como para otros no hay trabajo, ya que se han perdido las fuentes de empleo que generaba el café. Tan sólo el 6% de ellos creen que su situación económica es normal porque no ha variado su situación económica y para un escaso 5% es buena, lo cual quiere decir que es mejor que el año anterior, en esos pocos casos esto se debe a que algunas familias obtienen un ingreso diferente al del café, por ejemplo a través del comercio en tiendas propias o en empleos no agrícolas fuera de sus unidades productivas.

GRÁFICA No. 26  
 MEDIDAS TOMADAS POR LOS ENCUESTADOS  
 PARA SOLVENTAR LA SITUACION DE CRISIS

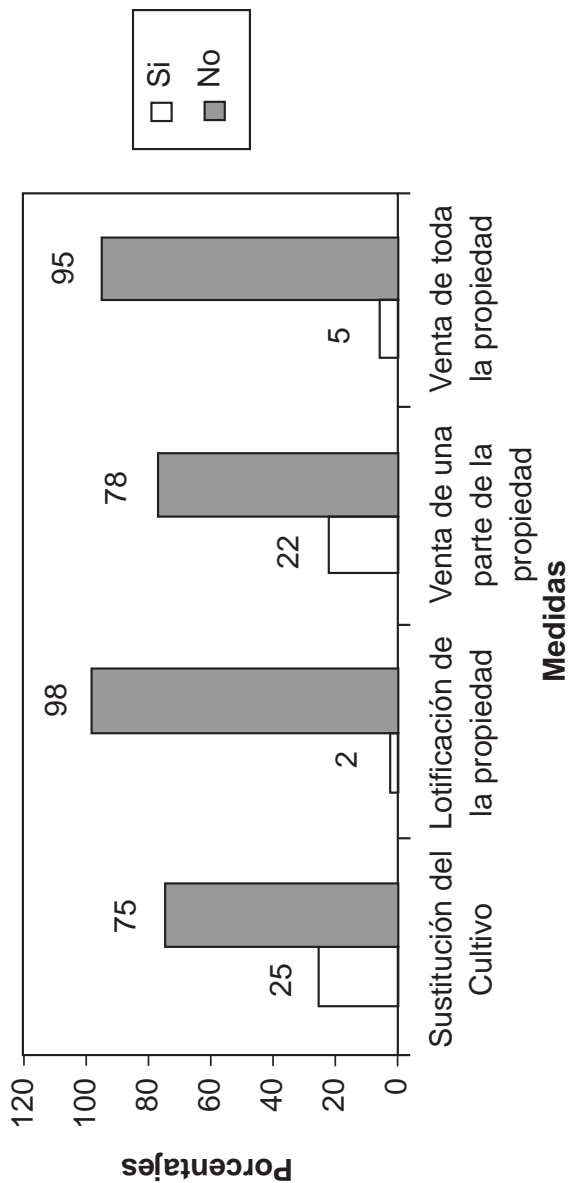

GRÁFICA No. 27  
PERCEPCION DE LA SITUACION ECONOMICA  
ACTUAL DE LOS ENCUESTADOS

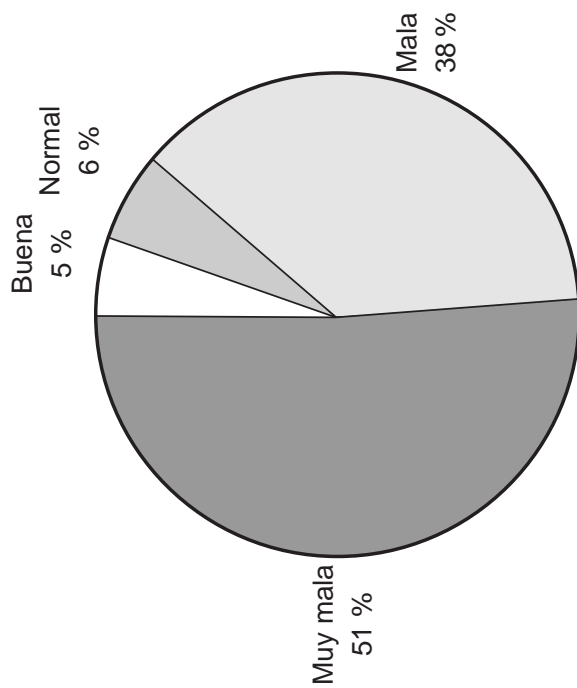

Pero de una u otra forma casi la totalidad de productores expresa que le ha afectado la crisis, porque se ha visto reducido su ingreso, aunque la tercera parte sigue recibiendo ingresos de la caficultura, son ingresos muy reducidos que en promedio son de 70 dólares mensuales, los cuales sólo les permite adquirir los bienes más indispensable como son la alimentación, transporte y vestuario.

La crisis se profundiza para estas familias debido a que las estrategias de sobrevivencia son muy reducidas, porque no disponen de otras alternativas de empleo que les permita sustituir o complementar el ingreso que percibían por el café, tan sólo y en el mejor de los casos, un 25% de los encuestados desempeña actividades como la construcción, el comercio, otras actividades agrícolas, empleado público o técnico. En el peor y en la mayoría de los casos como dice Inocente Alvarado, del cantón El Nispero en Jucuapa:

“bueno ahí buscamos como pasar la manera aunque sea con poco, vendiendo leña, para podernos mantener”.

De igual forma, los otros miembros de la familia en un 34 % realizan actividades como las que declaran los encuestados: comercio, otras actividades agrícolas, empleo doméstico. Esto demuestra la precariedad y escasa oportunidad para girar hacia otras actividades productivas pues son comunidades que históricamente han estado ligadas al café, principal que les ha generado su principal y en muchos casos, su única fuente de ingresos.

**GRÁFICA No. 28**  
**OTRAS ACTIVIDADES REALIZADAS POR LOS**  
**PRODUCTORES(A)S Y LOS DEMÁS MIEMBROS DE**  
**SU FAMILIA PARA COMPLETAR EL INGRESO**

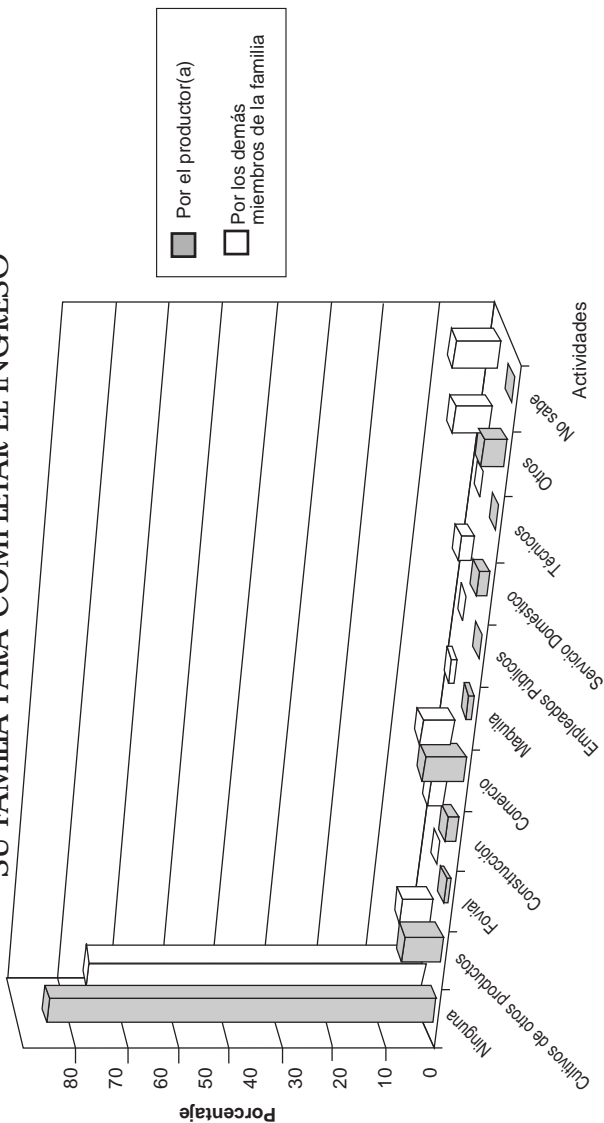

La participación de las mujeres en la caficultura en esta cosecha ha sido muy reducida solo el 9% declara realizar algún trabajo que básicamente es en la corta del café. Los niños de estas familias prácticamente no están trabajando en la caficultura pues tan solo 5% realiza trabajos de corta, pero son adolescentes entre 15 y 19 años que colaboran con el ingreso familiar.

Ante esta crítica situación 25% de las familias tienen deudas personales (deudas con los proveedores de artículos para consumo familiar), además de las que ya tienen por el café.

Al consultar qué tipo de soluciones están buscando o tiene, se encuentra que son muy reducidas las posibilidades porque el 20% ha vendido algún bien para aumentar el ingreso, un 8% de los encuestados ha migrado hacia otra ciudad o fuera del país y solo el 9% recibe remesas. En relación a los que emigran los mayores niveles se presentan en el oriente del país, esto obedece a las relaciones que las familias tienen en el exterior con los migrantes.

Las condiciones de vida de estas familias se deterioran cada día más, pero están dentro del contexto de precariedad de muchas otras familias del área rural. Las características de las viviendas de los encuestados, nos revelan en nivel de vida que tienen: la mitad de los encuestados dice que los materiales de que está construida su vivienda es de lámina en combinación con otro material como es la madera, el bahareque o el adobe. El 37% no cuenta con energía eléctrica; y, el 36% no dispone de agua potable, y para preparar los alimentos la mayoría utiliza la leña como combustible.

**GRÁFICA No. 29**  
**% DE ENCUESTADOS QUE HAN VENDIDO BIENES PERSONALES O DE CAPITAL PARA RECIBIR ALGUN TIPO DE INGRESO FAMILIAR**

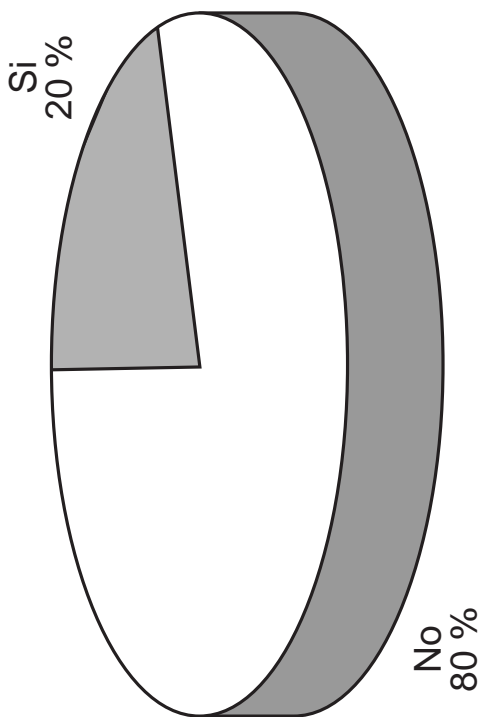

GRÁFICA No. 30  
MIGRACION Y RECEPCION DE REMESAS DE LOS ENCUESTADOS

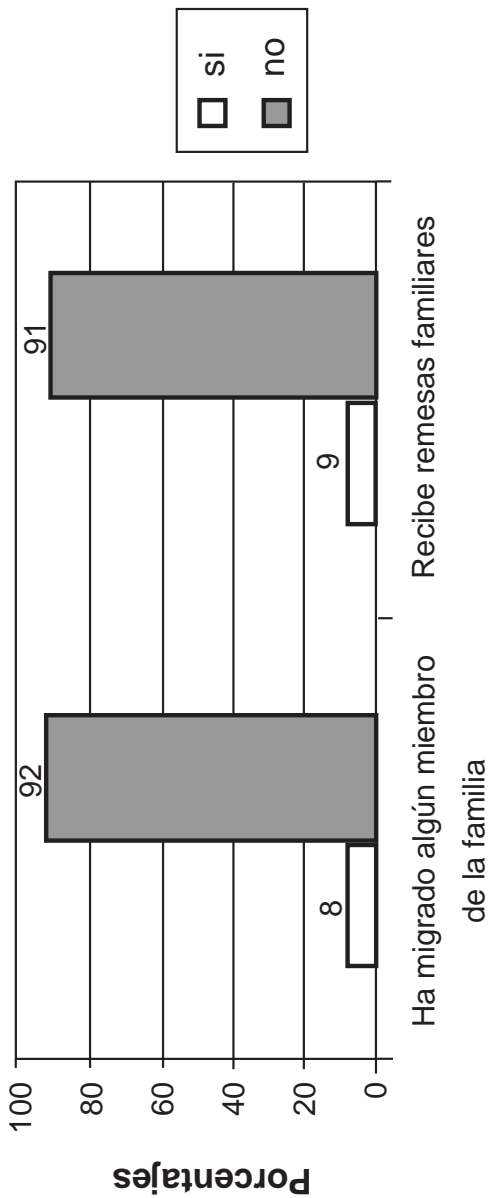



GRÁFICA No. 31  
DESEO DE LOS ENCUESTADOS DE SALIR DEL PAIS

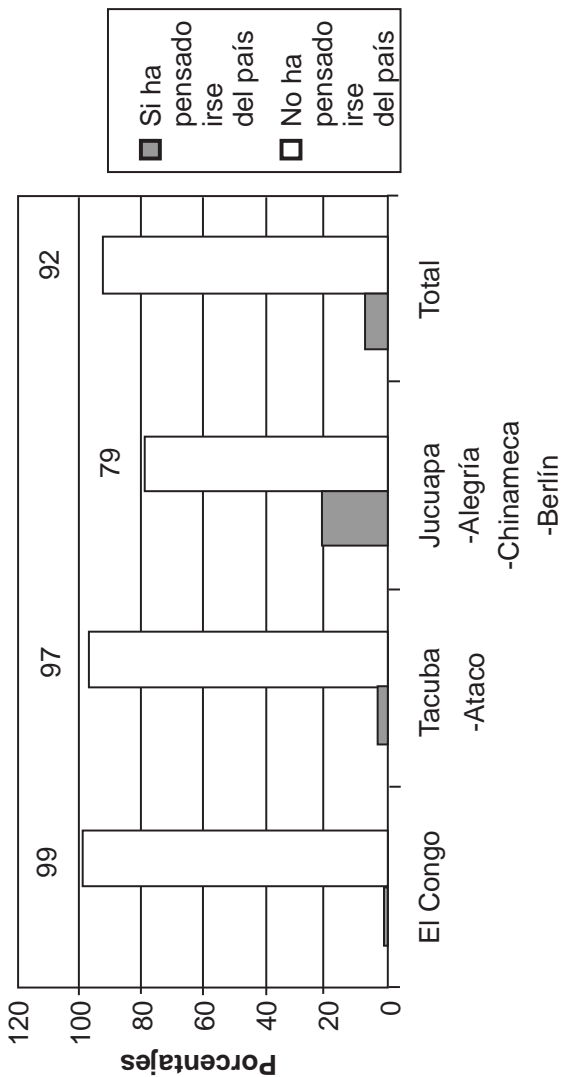

El deterioro de las condiciones de vida es mas evidente cuando se les consulta sobre la alimentación. El 71% cree que este año su alimentación es peor que la del año anterior, pues se está reduciendo al consumo de frijol y maíz. Pero también es importante destacar que el 78% de los productores, manifiestan que en sus familias han dejado de consumir alimentos que antes consumían como lácteos y carnes. Así lo confirma José David Godínez, cooperativista de Tacuba:

“Afecta en que a veces uno no tiene como para que los niños coman carne, la pasamos nada mas de maíz, de frijolitos y sal, pero si, en otros tiempos cuando había empleo a nivel cafetalero, pues si se veía mas diferente la vida en el campo, pero ahora la vida es bastante dura”.

La peor situación se presenta en los municipios de Tacuba y Ataco, en donde el 95 % de los encuestados manifiestan que este año ha empeorado la alimentación (cantidad y calidad) en relación al año anterior. Luego le sigue El Congo en donde el 88 % manifiestan que en términos de alimentos están pero que año anterior, y en Oriente, específicamente en Jucuapa, Alegría, Chinameca y Berlín, solamente el 24 % está peor que el año anterior, pues la mayor parte esta igual.

GRÁFICA N° 32  
 COMPARACION DE LA ALIMENTACION DE LOS ENCUESTADOS EN RELACION  
 AL AÑO ANTERIOR, SEGÚN EJES CAFETALEROS Y TOTAL

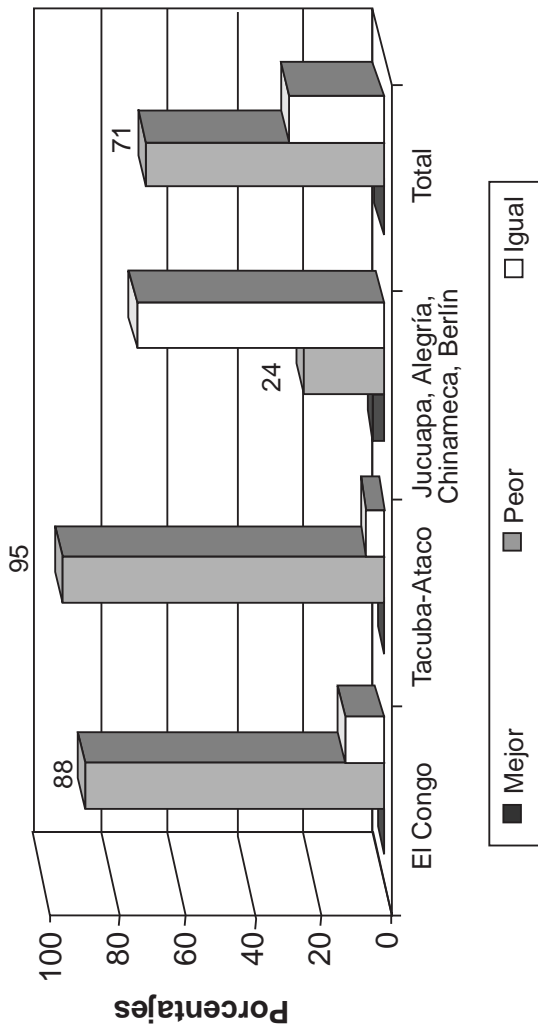

GRÁFICA N° 33  
 PRESENCIA DE DESNUTRICIÓN EN LOS HIJOS DE LOS PRODUCTORE(A)S  
 ENCUESTADOS, SEGÚN EJE CAFETALERO Y TOTAL

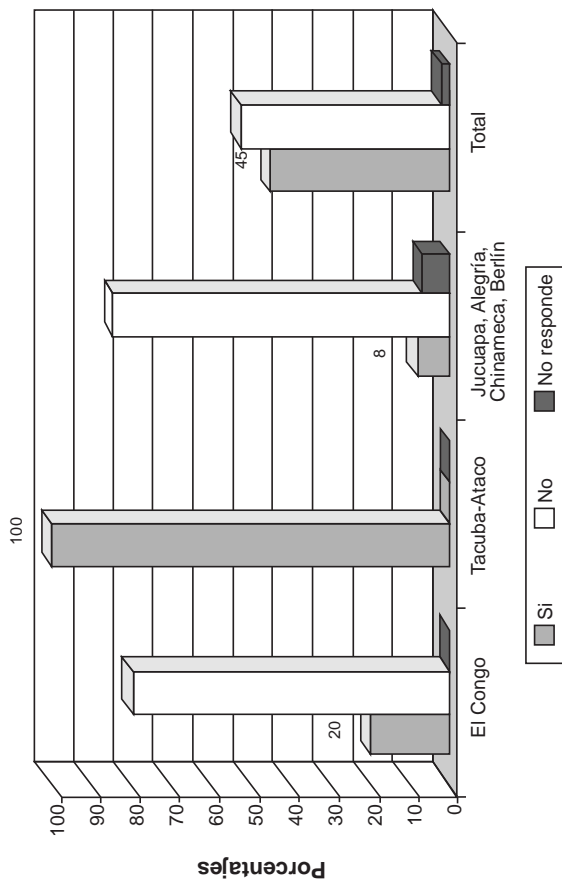

Ante esta situación se encuentran casos de desnutrición infantil, la cual de acuerdo a los encuestados a un 45% de los niños les han detectado desnutrición. A nivel territorial el impacto varía significativamente, ya que Tacuba y Ataco presenta la peor situación, en donde el 100 % de los niños y niñas de los encuestados presentan desnutrición infantil. La situación es muy diferente en el Oriente del país, Jucuapa, Alegría, Chinameca y Berlín, en donde tan sólo un 8 % presenta este tipo de problemas.

La principal dificultad que enfrentan para mejorar su dieta alimenticia, es la ausencia de alternativas propias para diversificar el cultivo de alimentos en sus parcelas; como se dijo en un inicio, un porcentaje muy pequeño de estos productores dedican parte de sus propiedades para el cultivo de otros productos. El 13% tiene cultivos como la milpa, hortalizas y frutas, y el 26% crían animales de granja como pollos y gallinas, así como ganado, que les sirve para su consumo en la mayoría de los casos y en menor grado para obtener un ingreso extra. Esta baja participación de otros cultivos, se entiende debido a que las pequeñas propiedades destinadas al café no les permite disponer de otras áreas para diversificar la producción y porque además el café debe estar protegido por la sombra de los árboles, situación que limita el desarrollo de otro tipo de cultivo.

Pese a la situación muy crítica en la desnutrición y las escasas alternativas que disponen para satisfacer sus necesidades alimenticias; la ayuda en alimentos es mínima, pues tan solo un 2% ha recibido ayuda en alimentos de parte de las siguientes instituciones: arzobispado, de la Cruz Roja Española o del Programa Mundial de Alimentos (PMA).

GRÁFICA N° 34  
 ACTIVIDADES QUE COMPLEMENTAN EL CONSUMO DE  
 LOS ENCUESTADOS

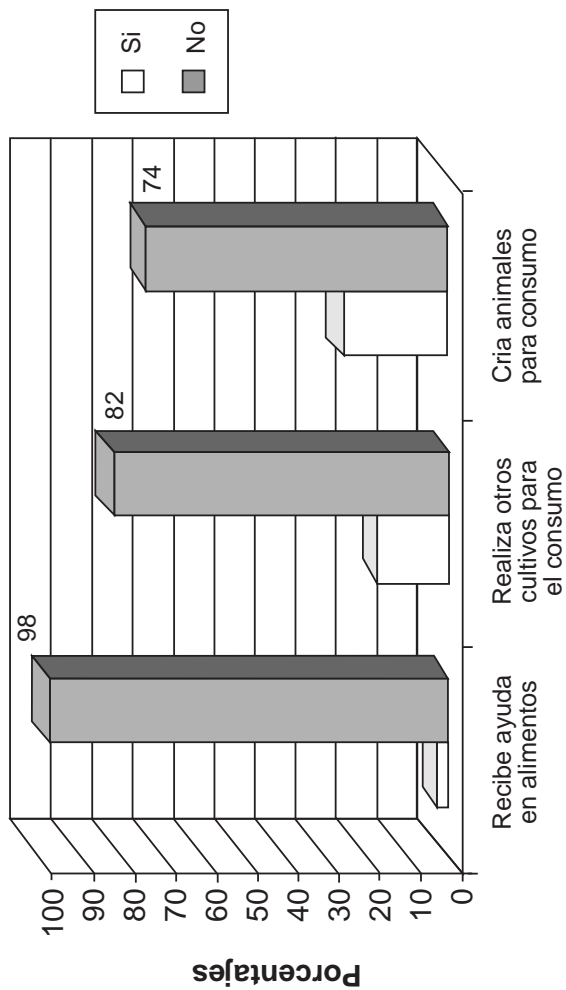

A pesar de esta crítica situación el 95% de los encuestados declaran que les gusta la vida en el campo porque viven una vida más tranquila que en las ciudades y hay menores niveles de contaminación, pero el 40% considera que no se siente seguro debido a que el 86% de los encuestados perciben que ha aumentado la delincuencia como producto de la crisis del café pues no hay empleo y el 42% de las personas dicen que están viviendo la presencia de maras<sup>32</sup> en las comunidades donde habitan, problemas sociales que seguirán agudizándose al no existir posibilidades de obtener un ingreso para solventar las necesidades básicas. Ese es el sentir de María Teresa Vásquez en el cantón El Guineo, en el municipio de Santa Ana:

“Mire yo le voy a decir que por eso hay mucha delincuencia, por la juventud, verdad, porque estos niños se dedican a maras porque quieren tener un par de zapatos y no lo tienen, aquí los menores no trabajan, no los apuntan, nosotros quisiéramos que trabajen que hubiera trabajo y estudio para estos niños”.

Ante esta realidad el estado de ánimo para la gran mayoría (84 %), es de tristeza, angustia, desesperación y cansancio. Tan sólo un 16 % se siente feliz. Así también, buena parte de los encuestados (76 %), ven un panorama sombrío para la caficultura en los próximos cinco años. A pesar de todo lo antes mencionado, los productore(a)s y sus familias no piensan dejar sus propiedades ni marcharse a otro lugar, porque el arraigo a su tierra y al café es muy fuerte. Pero también llama la atención que más de la mitad de los encuestados, no piensan en otras opciones frente a la crisis.

32 Maras: término que significa pandillas juveniles de carácter delincuenciales.

El arraigo responde al hecho que son propietarios de la tierra, eso les limita marcharse, situación muy diferente a los jornaleros sin tierra, que con mayor flexibilidad abandonan sus comunidades, en busca de otras oportunidades. Pero también la búsqueda de opciones no se visualizan, ante la falta de recursos propios, ausencia de cooperación y la débil e insignificante presencia del gobierno central y municipal en el ofrecimiento de oportunidades para los afectados.

Los productores consideran que para mejorar su situación se debería: en primer lugar, realizar convenios con las multinacionales, que les asegure a los productores mejores precios; en segundo lugar, se debería tostarlo y venderlo directamente de manera que le puedan incorporar más valor agregado al café; pero, en menor medida creen que diversificando su producción lograrían mayores ganancias, respuesta muy obvia frente a la ausencia de políticas que apoyen la reconversión del sector agrícola.

### 3.5. Estudio de casos

#### 3.5.1 El municipio de El Congo

El municipio de El Congo, se localiza en el departamento de Santa Ana, dista aproximadamente unos quince kilómetros de la cabecera departamental. Posee una extensión territorial de 91 Km<sup>2</sup>, dividido en ocho cantones y una ciudad. La población se estima en 22 mil 274 habitantes para el 2003, de los cuales el 56 % habitan el área rural; del total se su población el 51% son pobres, de los cuales un 21 % se encuentran en situación de extrema pobreza<sup>33</sup>.

33 Base de datos de la FUNDE, elaborados en el marco de la formulación del Índice de desarrollo humano de El Salvador, 2003.



GRÁFICA No. 35  
ESTADO DE ANIMO DE LOS PRODUCTORES ENCUESTADOS

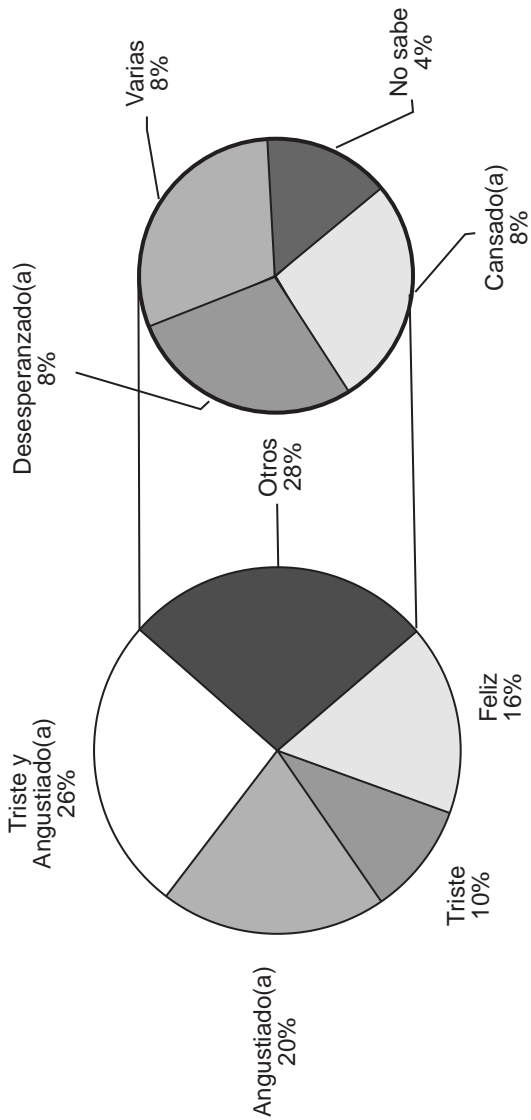

GRÁFICA No. 36  
COMO SE PUEDE MEJORAR LA SITUACION  
DE LOS CAFICULTORES

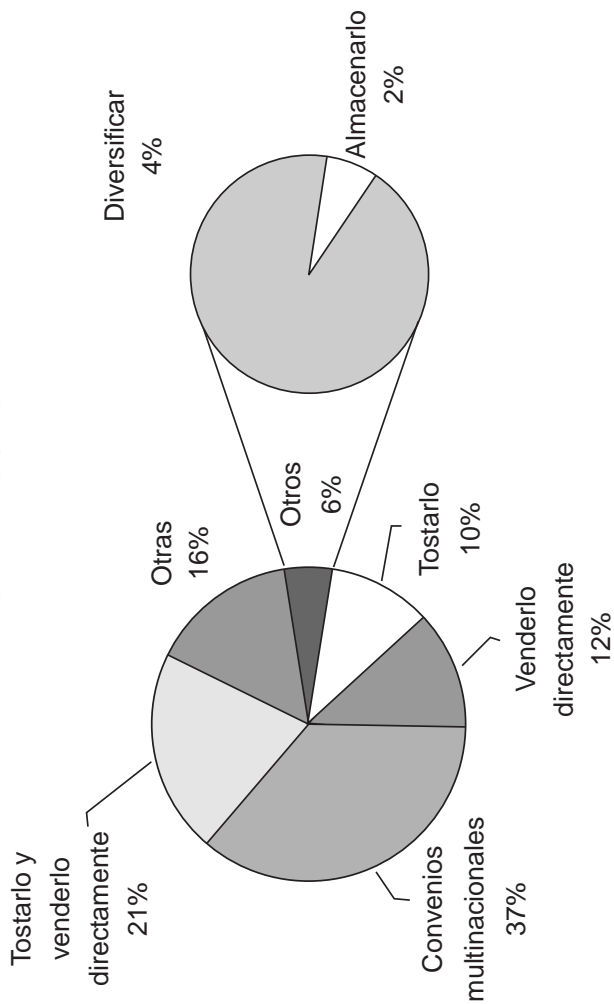

En el área rural de El Congo, predominan las actividades agrícolas, destacando el café, el maíz y los frutales; además se desarrolla en menor medida los forestales. El 72 % de los suelos son utilizados adecuadamente y su territorio se caracteriza por ser muy irregular, predominando las inclinaciones y pendientes.

La encuesta se practicó a 104 caficultores que residen en la cabecera del municipio y en seis cantones: El Pezote, El Guineo, Los Pinos, La Presa, La Laguna y San José Las Flores. De los encuestados, el 82% pertenece al sexo masculino y el 18% al sexo femenino. Los encuestados en su mayor parte están en la edad productiva, el 77 %, tienen entre 15 a 54 años de edad, y el 13 % son mayores de 55 años. En consecuencia, la mayoría de estas personas se encuentran casadas o acompañadas y de ellos depende una familia, que en promedio está constituida por cinco miembros.

En cuanto al nivel de escolaridad alcanzado por los encuestados en el municipio de El Congo predominan las personas que cuentan con una formación entre primero y tercer grado siendo del 31%, seguido por un 26% entre cuarto a sexto grado y un porcentaje similar 24% entre séptimo a noveno grado. Un porcentaje muy reducido, el 11%, cuenta con el bachillerato o estudios técnicos. En un porcentaje menor, 9%, se encuentran personas analfabetas. El perfil educativo de las personas encuestadas refleja un bajo nivel de escolarización, pues el 40 % de los productores no ha pasado del tercer grado de educación básica, fenómeno que limita la capacidad de respuesta frente a la crisis de la caficultura.

GRÁFICA No. 37  
COMPOSICION DE LOS(AS) ENCUESTADOS(AS) POR RANGO DE EDADES  
(Eje el Congo)

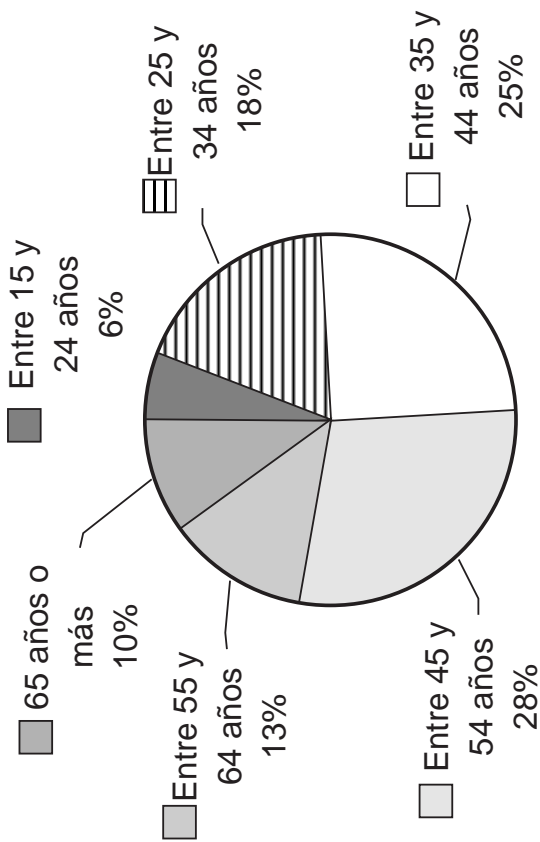

### 3.5.1.1. Caracterización de las unidades productivas

La mayor parte de las personas encuestadas en el municipio de El Congo poseen micro y pequeñas unidades de producción, el 63% de las unidades productivas pertenecen a este estrato, son propiedades que no sobrepasan las 7 hectáreas y predomina las de tamaño reducido entre media hectárea y tres hectáreas. El 37% restante son cooperativas, entre las que se encuentran: Cooperativa La Presa con 1,900 manzanas, Cooperativa Rancho Vista con 1,330 manzanas y Cooperativa Los Pinos con 446 manzanas. Sin embargo, en términos de disponibilidad de tierra y producción predominan las cooperativas.

Las personas encuestadas en El Congo, poseen un fuerte arraigo a la tierra y a su comunidad, debido a que el 47% han nacido y vivido en el mismo cantón y el 41% en el mismo municipio de El Congo, es decir, que el 88 % de los encuestados toda su vida la han vivido en este mismo lugar. Pero además, el 79% de los propietarios de este municipio poseen la propiedad entre hace cinco y veinticuatro años. Frente a la crisis del café, lo menos que piensan es emigrar a otros lugares en busca de mejores oportunidades.

El café que cultivan los productores en El Congo es en su totalidad tradicional (100 %), las encuestas no reportan la presencia de café orgánico o gourmet. En cuanto a la altura de las fincas, el 92% es de media altura y un 8% de estricta altura, con un bajo rendimiento pues el 61% de los productores declaran que alcanzan un rendimiento menor a los 12 quintales por hectárea y los restantes productores es decir el 39% su rendimiento oscila entre los 12 y los 25

GRÁFICA No. 38  
COMPOSICION DE LOS(AS) ENCUESTADOS(AS), SEGÚN TAMAÑO  
DEL AREA PRODUCTIVA  
(Eje El Congo)

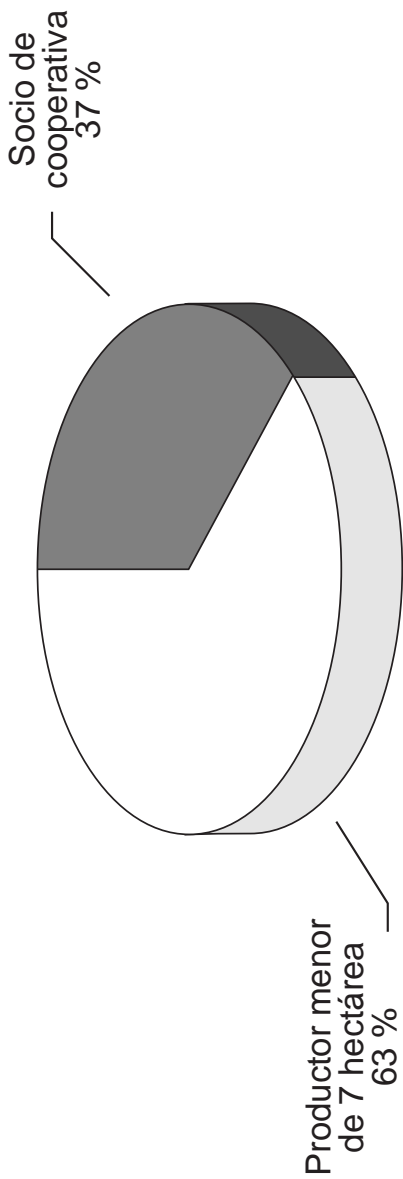

quintales por hectárea. Por ser pequeños productores la producción de café es reducida, porque el 61% de ellos no supera los 25 quintales por cosecha en cada una de las unidades de producción. En el caso de las cooperativas debido a la extensión, la producción sobrepasa los 25 quintales y producen hasta mil quintales por cosecha.

En relación a las ventas de café, la encuesta reporta que el 78% de los productores de café de El Congo vende el café sin ningún tipo de procesamiento, pues lo vende café uva y el otro 22%, lo vende beneficiado (oro), acá destacan las cooperativas, las cuales poseen beneficios de café. El café procesado o uva lo orientan al mercado local y es comprado en su mayor parte por intermediarios.

En cuanto al área destinada al cultivo de café en cada una de las unidades, se tiene que en el 59 % de las fincas dedican el 100 % de toda la unidad al cultivo de café; el 27 % dedica más del 50 % de la propiedad al café y tan sólo un 14 % de las unidades, destina menos del 50 % de su propiedad al café. Como podemos apreciar el café es un cultivo predominante en la mayor parte de las unidades de producción que fueron incluidas en la encuesta. El resto del área de las parcelas o fincas, la dedican al área social, a otros cultivos y en el caso de cooperativas hay reserva forestal.

Tan solo el 16 % de las unidades productivas, cultivan adicionalmente al café otro producto agrícola; el 8 % cultiva caña y el 8 % cultiva maíz. La escasa participación de otros cultivos y la insignificante diversificación en las propiedades encuestadas, es coherente con el tamaño de las parcelas, las cuales en su mayor parte son de micro y pequeños caficultores, que no disponen de suficiente tierra para diversificar sus cultivos.

GRÁFICA No. 39  
RENDIMIENTO DEL CAFÉ CULTIVADO POR LOS(AS) ENCUESTADOS(AS)  
(Eje El Congo)

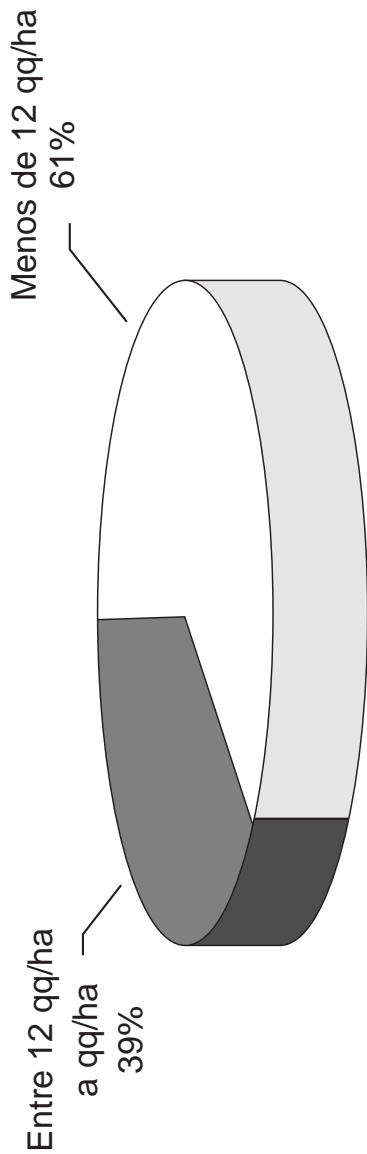



GRÁFICA No. 40  
TIPO DE CAFÉ VENDIDO POR LOS(AS) ENCUESTADOS(AS)  
(Eje El Congo)

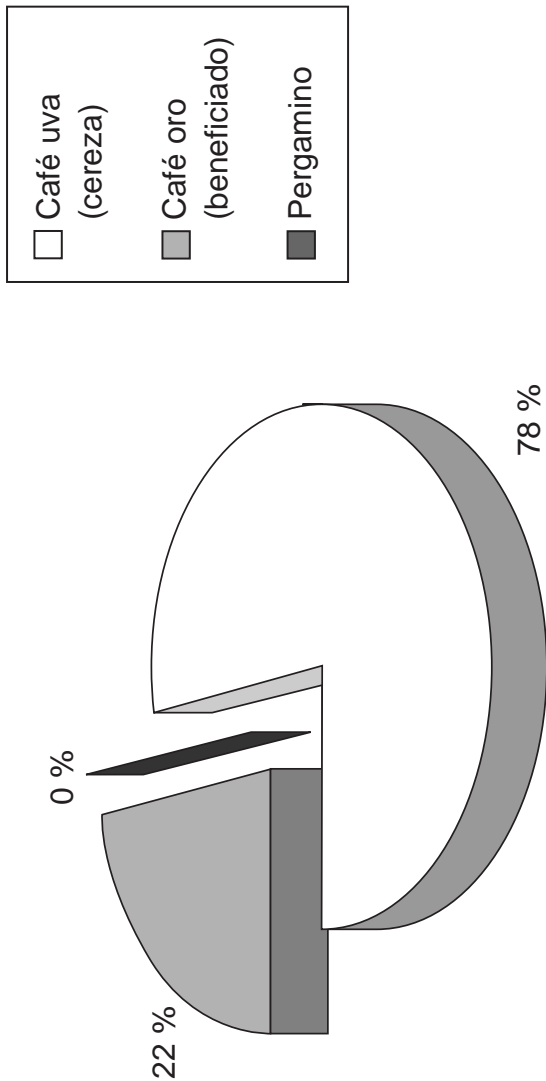

**GRÁFICA No. 41**  
**AREA DE LA UNIDAD PRODUCTIVA DESTINADA AL CULTIVO DEL CAFÉ**  
**(Eje El Congo)**

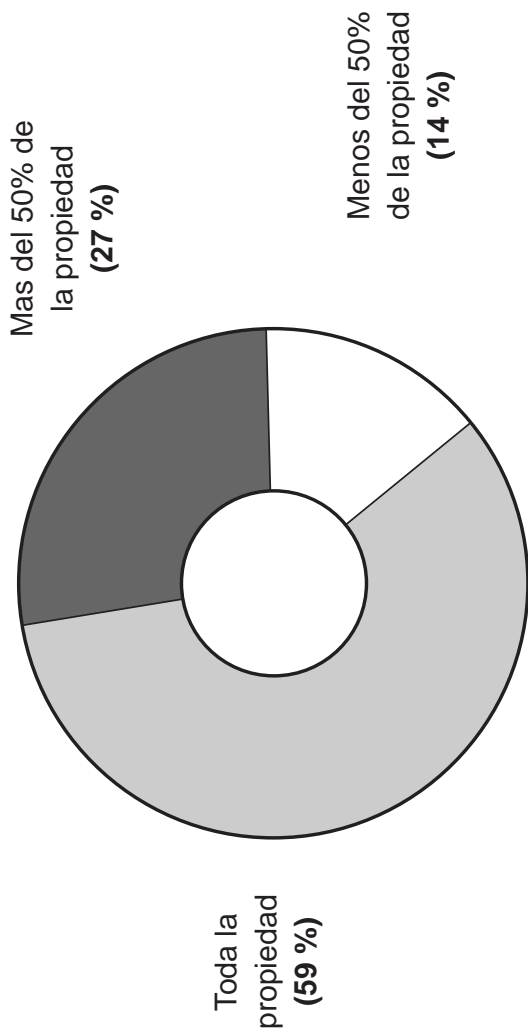

Otro dato importante son los años del cafetal, en El Congo los resultados reportan que el 63% los cafetales se encuentran en plena producción pues tienen entre 7 y 30 años, y hay un 35% que sobrepasa esta edad y por lo tanto ya están en una etapa de decadencia y de muy baja productividad. En menor medida, tan sólo el 2% declara que tienen plantas en pleno crecimiento es decir entre 1 a 7 años, esto se debe por supuesto a la falta de recursos económicos de los caficultores para darle un mantenimiento adecuado y renovar el parque cafetero.

En cuanto al desarrollo de la cadena de café, tan solo el 22% realiza labores tanto de la fase industrial como: despulpado, fermentación, secado, trillado y clasificación del café, así como de la fase de comercialización. De tal forma que la mayor parte de estos productores, se encuentran subordinados a los intermediarios, beneficiadores, tostadores y exportadores de café, perdiendo capacidad de generar y apropiarse mayor valor agregado. Lo peor de esta relación frente a los otros actores de la cadena, es que en épocas de crisis, los efectos más negativos recaen sobre los que menos capacidad tienen de negociación, siendo estos los caficultores que se dedican solamente a la producción primaria del grano.

### 3.5.1.2. El impacto de la crisis del café en las unidades de producción

A pesar de las condiciones deplorables de los precios del café, la mitad de los y las productoras encuestadas, el 50 %, continúan realizando todas las labores de la fase agrícola como es: la formación del cafetal, mantenimiento y recolección del grano; y un 15 % de los productores y productoras se ha limitado al mantenimiento y recolección

del grano solamente; un 33 % se dedica exclusivamente a la recolección del café, descuidando el resto de actividades culturales.

Más de la mitad de los encuestados, el 59 %, no abonaron los cafetales en la cosecha 2002-2003, además el 86% no aplicó ningún control para evitar las enfermedades; por estas razones los cafetales presentan en un 76% enfermedades como la roya, la broca y chacuate.

Como podemos apreciar la reducción de las labores culturales, la fertilización y el cuidado de las enfermedades, son actividades que han sido descuidadas debido a la crisis que enfrentan los productores, teniendo efecto muy perversos en la producción y en la rentabilidad.

Es importante destacar que en El Congo, el 100 % de los productores peinaron y cortaron los cafetales en la cosecha del 2001/02; pero para la cosecha 2002/03, el 98 % peinó el cafetal y el 100 % realizó cortas de café.

La situación financiera de las unidades de producción se refleja en el difícil acceso a crédito, que manifiesta tener el 100 % de los encuestados, y también se visualiza en el alto nivel de endeudamiento, que afecta al 61 % del total de productores y productoras. Al respecto véase el gráfico No. 43.

GRÁFICA No. 42  
 LABORES DE CONSERVACIÓN DE LOS CAFETALES REALIZADAS POR  
 LOS(AS) ENCUESTADOS(AS) EN LA COSECHA 2002/03  
 (Eje El Congo)

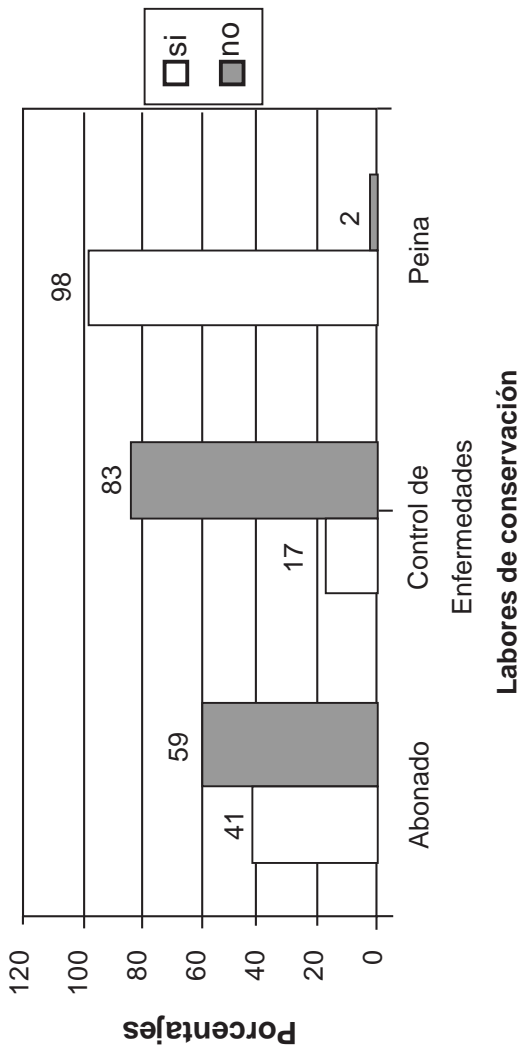

El problema financiero de igual forma se refleja en otros sectores de la agricultura salvadoreña; sin embargo, en el pasado la caficultura ha gozado de cierta confianza de parte del sistema financiero, pero a partir de los últimos dos años, esta confianza se ha perdido debido a la crisis del café y a las pérdidas que dejaron los dos terremotos del año 2001, situaciones que han llevado a un elevado endeudamiento de estos productores no sólo con la banca, sino también con beneficiadores y exportadores. Cabe destacar que algunas cooperativas de El Congo, cuentan con un interventor colocado por los acreedores, para recuperar las deudas, este funcionario impuesto por el acreedor es pagado con los recursos de los cooperativistas, situación que viene a agravar la ya deplorable situación financiera de numerosas fincas de café.

### 3.5.1.3. La crisis del café y el impacto familiar

La crisis del café impacta en las unidades de producción, en la producción, productividad y rentabilidad, sin embargo los efectos más nocivos son de carácter social. Para el 97 % de los productores y productoras encuestados, la crisis del café les ha afectado; tan solo el 1 % contestó que no les afecta y un 2 % no contestó la pregunta. Además un importante porcentaje de productores (26 %), en la última cosecha no han recibido ingreso alguno en concepto de la producción de café, esto obedece al hecho que los costos son más altos que el pago que recibe en el mercado interno por el café, algunos sostienen que principalmente el exceso de cargas como las altas tasas de interés, el elevado canon de transformación, el pago al Consejo Salvadoreño de Café

GRÁFICA No. 43  
SITUACION FINANCIERA DE LOS (AS) ENCUESTADOS (AS)  
(Eje El Congo)

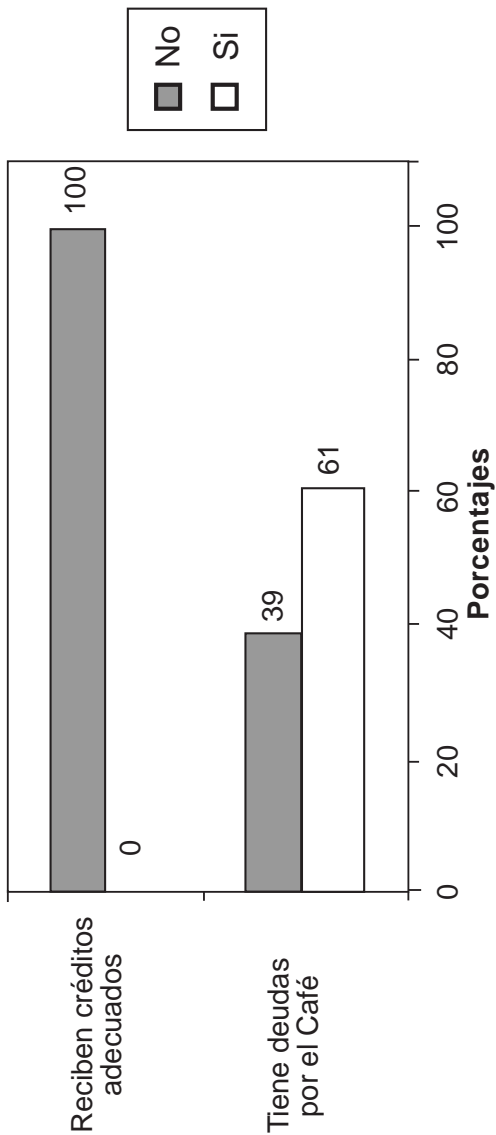

y PROCAFE, los descuentos por merma y calidad, y la retención de renta, así como los pagos a mano de obra e insumos, están llevando al colapso a numerosas familias vinculadas a la actividad cafetera.

De acuerdo a la declaración de los encuestados, la situación económica para la familia se torna crítica ya que el 51 % considera que su situación es mala y el 40 % señala que es muy mala, de manera que el 91 % califica la situación muy negativa, tan sólo un 9% de los encuestados consideran que es buena, eso último obedece a que ciertas familias reciben ingresos diferentes al del café, por ejemplo en el sector comercio y otros empleos no agrícolas. Sin embargo, la mayor parte de los productores y productoras señalaron que la crisis sí les afecta el ingreso familiar (98% de encuestados).

La participación de las mujeres en la caficultura en esta cosecha ha sido muy reducida solo el 16% declara realizar algún trabajo que básicamente es en la corta del café y reciben en promedio 56 dólares mensuales. Los niños de estas familias prácticamente no están trabajando en la caficultura pues tan sólo 4% de ellos realiza trabajos de corta.

Los caficultores han visto reducir sus ingresos, pero en algunos casos simplemente no ha habido ingresos debido a que los costos y el exceso de cobros han superado el precio interno del café, de manera que no perciben ingreso alguno. En El Congo el 26 % de los encuestados no recibieron ingreso por la venta de café en la última cosecha, ya que todo quedó en la cadena de intermediarios, como son los beneficiadores, gobierno, Consejo Salvadoreño de Café, PROCAFE y en el sistema financiero.



**GRÁFICA No. 44**  
**PERCEPCIÓN DE LOS(AS) ENCUESTADOS SOBRE**  
**SU SITUACIÓN ECONOMICA ACTUAL**  
**(Eje El Congo)**

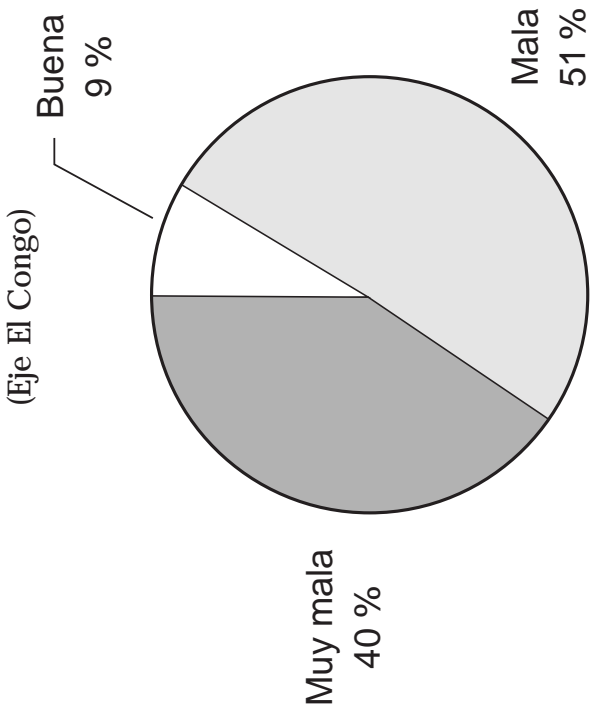

GRÁFICA No. 45  
¿HA RECIBIDO INGRESO ESTE AÑO POR LA CAFICULTURA?  
(Eje El Congo)

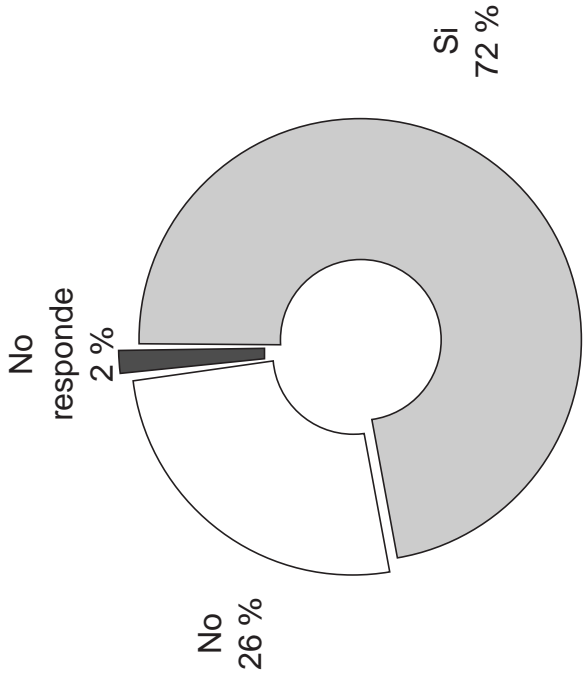

Uno de los impactos más graves en el ámbito familiar es el deterioro de la cantidad y calidad de los alimentos que ingieren. Los resultados de la encuesta reportan que en el 99 % de las familias la cantidad de alimentos que consumen en este año se redujo en relación al año anterior. Pero también señala el 88 % de las familias, que la calidad de los alimentos se deterioró significativamente, o sea que hoy están comiendo peor que el año pasado. Sin lugar a dudas, este deterioro se refleja en la nutrición de los miembros más vulnerables de la familia como son los niños y las niñas, y las mujeres lactantes. En cuanto a la desnutrición el 20 % señalan que les han detectado desnutrición a los niños y niñas de la unidad familiar.

La situación socioeconómica se deteriora para estas familias ya que las estrategias de sobrevivencia son muy reducidas y no cuentan con suficientes opciones para poder obtener ingresos. Los resultados de la encuesta reflejan que el 91 % de los encuestados no realizan otras actividades para complementar el ingreso familiar, tan sólo un 2 % cultiva otros productos agrícolas para vender, 3 % trabaja en actividades comerciales, 3% en maquila y 1 % se desempeña como servicio doméstico.

La situación antes mencionada obedece a las escasas oportunidades que poseen para girar hacia otras actividades, ya que en sus comunidades han estado históricamente ligadas al café, pero también no han existido incentivos gubernamentales para promover el empleo en el área rural.

En El Congo la participación de la remesas en los caficultores es insignificante, al grado que tan sólo el 1 % de los cafetaleros recibe remesas de algún familiar que se marchó al exterior.

**GRÁFICA No. 46**  
**CALIDAD DE LA ALIMENTACIÓN DE LOS(AS) ENCUESTADOS(AS)**  
**EN RELACIÓN AL AÑO ANTERIOR**  
**(Eje El Congo)**

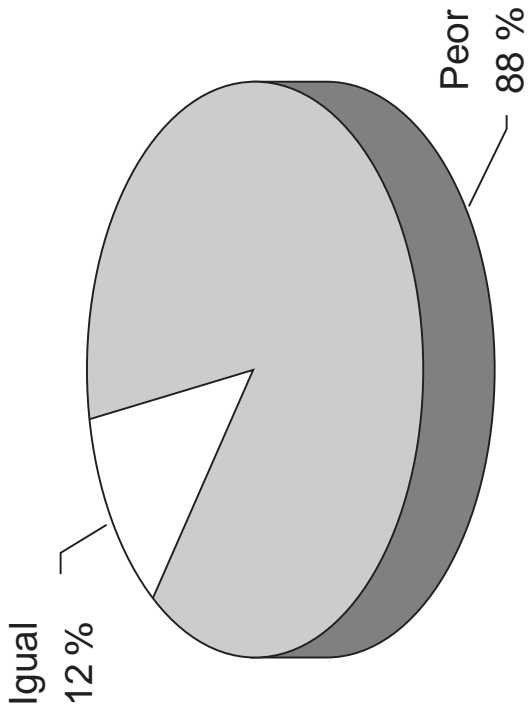

En relación a las alternativas para sobrevivir ante la crisis manifiestan que el 94 % de los encuestados no realizan otros cultivos para el autoconsumo y el 90 % no crían animales en la unidad de producción, ambas situaciones presentan limitaciones para poder autoabastecerse de alimentos. Así también, el 99 % de los encuestados no han recibido ayuda externa en alimentos.

Como se puede apreciar las alternativas u opciones frente a la reducción de ingresos ocasionadas por la crisis del café, son escasas viéndose deterioradas las condiciones y calidad de vida de la familias ligadas a la actividad cafetalera.

Las dificultades para hacer frente a los problemas familiares, lleva consigo a una serie de efectos psicológicos principalmente reflejados en el estado de ánimo de las personas. Al preguntar a los caficultores sobre su estado de ánimo, señalan que tan sólo un 1 % se siente feliz, el resto el 93 % manifiesta una serie de situaciones adversas como tristeza, angustia y cansancio; y un 6 % no contestó. Como podemos observar de cada 100 personas encuestadas 93 reflejan una situación negativa en su estado de salud emocional, producto ello sin lugar a dudas de los efectos de la actual crisis del café, que les está llevando a deteriorar sus condiciones de vida materiales.

GRÁFICA N° 47  
**ACTIVIDADES QUE COMPLEMENTAN EL CONSUMO  
 DE LOS ENCUESTADOS  
 (Eje El Congo)**

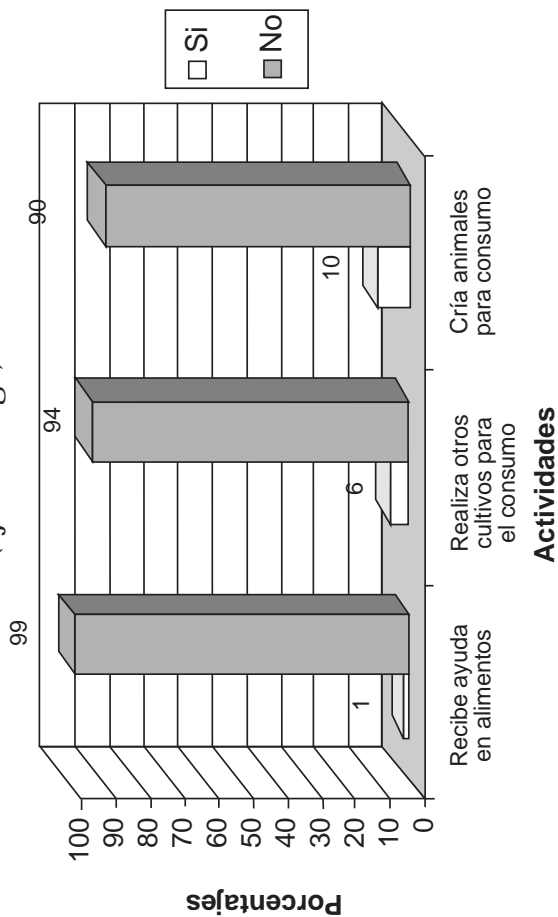

GRÁFICA No. 48  
ESTADO DE ANIMO DE LOS(AS) ENCUESTADOS(AS)  
(Eje El Congo)

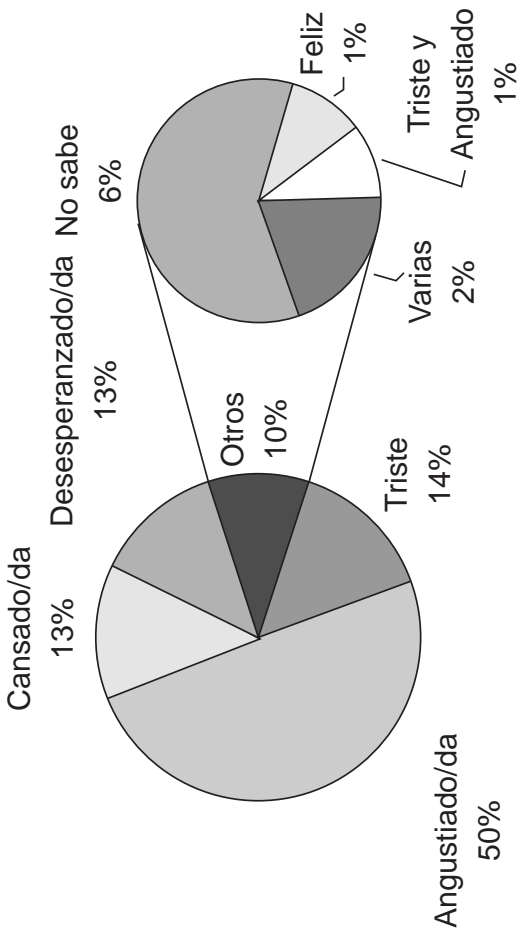

Cuando se analizó el entorno de las unidades de la comunidad, expresan el 82 % de los encuestados que se ha incrementado la inseguridad en el campo; el 37 % señala que hay pandillas juveniles (maras) en su entorno. A pesar de la situación de dicho entorno manifiesta el 82 % que se siente seguro y al 98 % le sigue gustando la vida rural, de manera que sólo el 1 % de los encuestados en El Congo manifestó que desea irse del municipio.

Los productores de café ven el panorama peor para la caficultura en los próximos cinco años, pues el 84 % tienen una perspectiva muy negativa para este rubro.

### 3.5.2. Los municipios de Tacuba y Ataco

El eje constituido por los municipios de Tacuba y Ataco ubicados en la región occidental del país, producen el 5.4 % de la producción cafetalera nacional. El municipio de Tacuba posee una extensión de 149.98 km<sup>2</sup> y el municipio de Ataco, posee una extensión de 61.43 km<sup>2</sup>, ambos municipios pertenecen al departamento de Ahuachapán.

La encuesta se practicó a 114 propietarios residentes en varios cantones de los dos municipios. Los cantones donde se practicó la encuesta en el municipio de Tacuba fueron los siguientes: El Sincuyo, El Níspero, La Montaña, Loma Larga, San Juan, San Rafael y La Pandeadura. En Ataco, por su parte, los propietarios encuestados pertenecen a los cantones de San José, El Limo, El Naranjito, La Ceiba, Texusín Chirizo, La Ceiba y Los Tablones.



**GRÁFICA No. 49**  
**PERCEPCION DE LOS(AS) ENCUESTADOS(AS) SOBRE LA SITUACION**  
**DE LA CAFICULTURA EN LOS PROXIMOS CINCO AÑOS**  
**(Eje El Congo)**

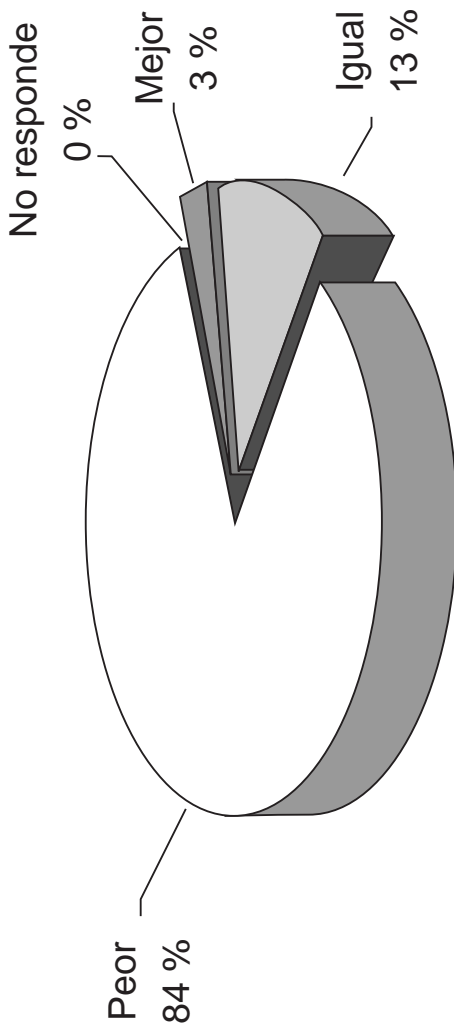

Del total de personas encuestadas en estos dos municipios el 85% pertenece al sexo masculino y el 15% al sexo femenino. La edad de las personas en su mayor parte (89 %), se ubican en la edad productiva entre 15 a 54 años de edad. La mayoría de estas personas, el 74% se encuentran casadas o acompañadas y mantienen una familia que en promedio está constituida por cinco miembros.

En cuanto al nivel de escolaridad alcanzado por los encuestados en estos dos municipios el 37 % han cursado entre primero y tercer grado de educación básica. El 41% de las personas cuentan con una formación entre cuarto a sexto grado, seguidas por un 4% que ha alcanzado entre séptimo y noveno grado; y un porcentaje muy reducido, el 12%, cuenta con el bachillerato, estudios técnicos o universitarios. En un porcentaje menor, 6%, se encuentran personas analfabetas. De manera que el 43 % de total de los y las cafetaleros encuestados no han superado el tercer grado de educación. Este perfil educativo se convierte en una seria limitante para poder desarrollar capacidades que permitan la readaptación a las nuevas circunstancias, de manera que el nivel educativo suele ser una barrera para superar las situaciones de crisis.

Este grupo de encuestados son en su gran mayoría, pequeños productores ya que sus unidades productivas no sobrepasan las ocho manzanas, es mas, predominan las propiedades que tienen un área que va entre media manzana a dos manzanas de terreno, y casi la totalidad de los productores, el 96%, destina toda la superficie de la propiedad para la producción cafetalera, por esta razón el impacto de la crisis es muy profundo pues dependen en absoluto del café.

GRÁFICA No. 50  
COMPOSICION DE LOS(AS) ENCUESTADOS(AS)  
POR RANGO DE EDADES  
(Eje Tacuba-Ataco)

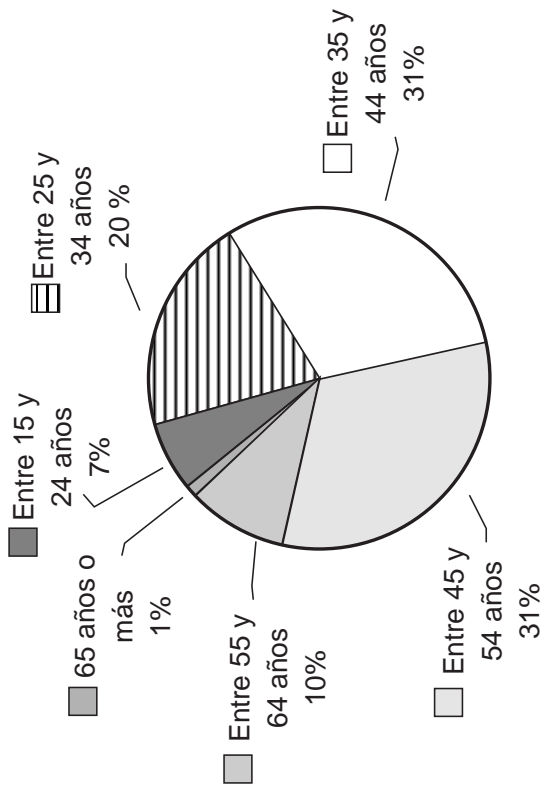

Además son personas que tienen un fuerte arraigo al lugar pues el 61% han nacido y vivido en el mismo cantón y el 22% en el mismo municipio, es decir que toda su vida ha girado en torno al mundo rural y por supuesto a la cultura cafetalera.

### 3.5.2.1. Las unidades productivas

El 69% de las unidades productivas de las personas encuestadas en el eje Tacuba-Ataco pertenecen a pequeños propietarios, son unidades que no sobrepasan las ocho hectáreas y predomina las de tamaño reducido entre media a dos hectáreas. El 28% son cooperativas de ambos municipios. En Ataco se encuestaron a socios de las siguientes cooperativas: Cooperativa Sucape que es una cooperativa de pequeños productores, Cooperativa Entre Ríos con 220 manzanas y Cooperativa Matala con 160 manzanas. En Tacuba: Cooperativa Las Colinas con 90 manzanas, Cooperativa Guzamalut con 80 manzanas, y Cooperativa Acato con 78 manzanas.

El 62% de los propietarios de estos dos municipios poseen la propiedad entre hace cinco hasta veinticuatro años y por ser pequeñas áreas están destinadas exclusivamente al cultivo del café, pues un reducido porcentaje de propietarios tan sólo un 4% dedican parte de su propiedad a otros cultivos como la milpa. En la fase agrícola expresan los propietarios que a pesar de las condiciones deplorables de los precios del café el 5% de ellos continúan realizando todas las labores como son la formación del cafetal, mantenimiento y recolección del grano y un 72% se ha limitado al mantenimiento y recolección del grano solamente.

GRÁFICA No. 51  
COMPOSICION DE LOS(AS) ENCUESTADOS(AS)  
SEGÚN TAMAÑO DEL AREA PRODUCTIVA  
(Eje Tacuba-Ataco)

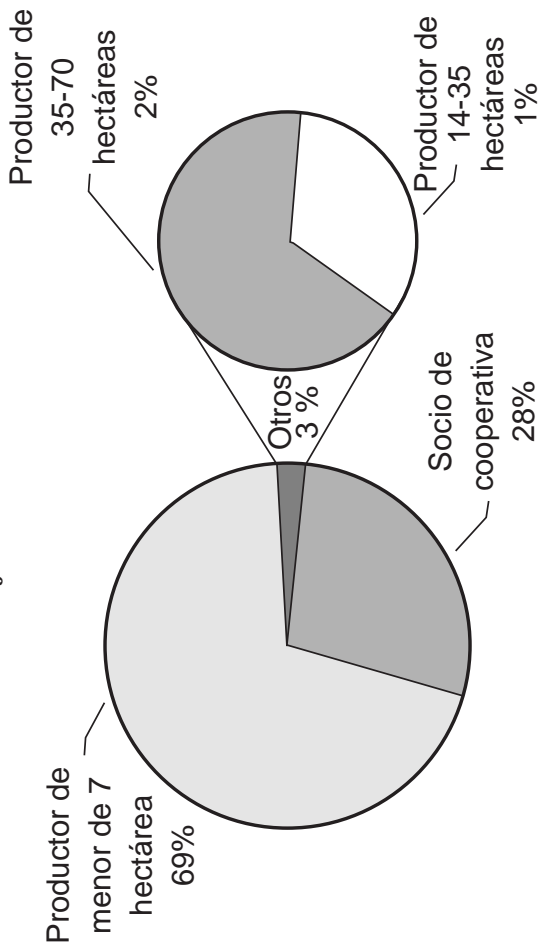

Se podría decir que ninguno de los productores de este eje realiza labores de la fase industrial como es despulpado, fermentación, secado, trillado y clasificación del café, ni de la fase de comercialización, ya que sólo el 2% manifiesta realizar estas labores de la cadena del café.

El café que cultivan los productores en este eje en su totalidad es tradicional, el 75% de estricta altura y el 25% restante de media altura, con un bajo rendimiento generalizado pues el 99% de los productores declaran que alcanzan un rendimiento menor a los 12 quintales por hectárea.

Por ser pequeños productores la producción de café es reducida pues el 81% de ellos no supera los 25 quintales por cosecha. En el caso de las cooperativas debido a la extensión, la producción sobrepasa los 1000 quintales por cosecha. El 96% del café que se vende es café uva y el 95% de ellos lo vende a un beneficio.

Más de la mitad de los cafetales, 54% se encuentran en plena producción pues tienen entre 7 y 30 años, sólo un 7% sobrepasa esta edad y por lo tanto ya están en una etapa de decadencia y de muy baja producción. Pero más de la tercera parte el 39% declaran que tienen plantas en pleno crecimiento es decir entre 1 a 7 años es decir que es un parque cafetero renovado.

### 3.5.2.2. La crisis del café

En los municipios de Tacuba y Ataco casi la totalidad de productores, el 94%, no abonó los cafetales en la cosecha 2002-2003, además el 97% no aplicó ningún control para evitar las enfermedades; por estas razones los cafetales presentan en un 24% enfermedades como la roya y la broca.

Los caficultores de estos dos municipios manifiestan que el 75% de ellos dejaron de cortar en esta cosecha a diferencia de la anterior cosecha del 2001-2002 cuando la totalidad de ellos si cortaron, con lo cual queda demostrada la grave situación económica que han enfrentado pues se puede decir que se paralizaron muchas de las actividades culturales y por ende los ingresos que percibían por la caficultura.

En esta zona del país los dos terremotos ocurridos en el año 2001 les afectó en menor medida, pues, el 15% de los productores manifiesta haber sufrido algún daño en los cafetales.

Mas de la mitad de los productores el 56% consideran que para mejorar los precios del café se debería tostar y vender directamente, pero no ven en la almacenación ni en la diversificación la solución.

En este eje cafetalero del país, el total de los productores manifiestan no haber recibido asistencia técnica, y sólo 1% de ellos han recibido algún tipo de capacitación para enfrentar la crisis.

El 59% tiene deudas por el café y todos consideran que no cuentan con los créditos adecuados. A pesar de esta compleja situación casi la totalidad -el 99%- no piensa sustituir el café por otro cultivo. Dentro de las posibles soluciones a esta grave situación económica ninguna persona piensa que lotificando encuentre una salida a la crisis, pero el 26% cree que vendiendo una parte del terreno encuentre la solución y sólo 2% piensa vender toda la propiedad y cambiar de actividad.

**GRÁFICA No. 52**  
**PROPORCIÓN DE ENCUESTADOS(AS) QUE REALIZARON CORTA**  
**DE CAFÉ COMPARACIÓN DE LAS COSECHAS 2001/02 Y 2002/03**  
**(Eje Tacuba-Ataco)**

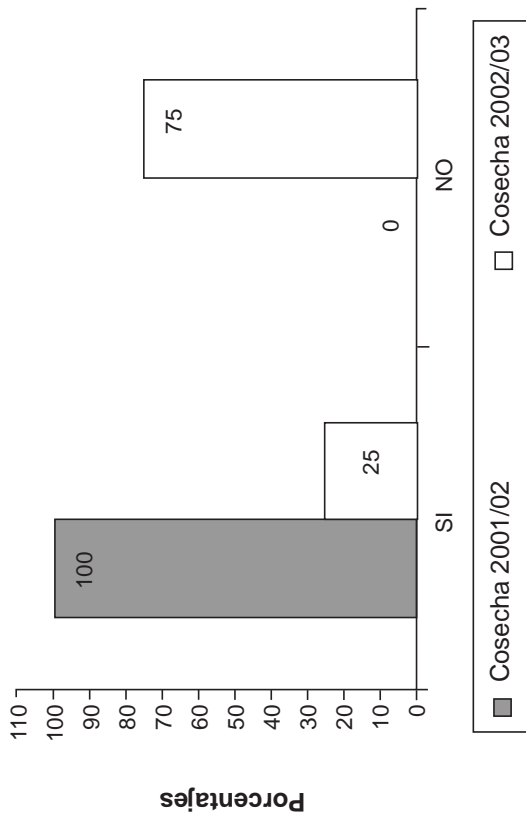



Para más de la tercera parte de los productores el responsable de la crisis es el gobierno con sus políticas, seguido por un 11% que responsabiliza a los productores internacionales de su situación económica.

### 3.5.2.3. La crisis del café y el impacto familiar

En los dos municipios de Ahuachapán de acuerdo a la declaración de los encuestados la situación económica se torna extremadamente crítica ya que para el 93% de ellos su situación actual es muy mala y para el 7% restante es mala. Razón por la cual el 99% manifiesta que si le ha afectado la crisis del café ya que todos han visto reducido su ingreso y sólo 4% continua recibiendo ingresos por el café.

La crisis es muy profunda para estas familias debido a que las estrategias de sobrevivencia son muy reducidas, porque el 78% no realiza otras actividades para sustituir o complementar el ingreso. El 22% declara que realiza actividades como la siembra de otros cultivos, la construcción, el comercio, ferial o maquila.

Aunado a lo anterior las mujeres no están participando en la caficultura y por ello no hay posibilidad de contribuir con el ingreso familiar tal y como lo hacían en otras cosechas. Los niños de estas familias prácticamente no están trabajando en la caficultura pues tan solo 2% realiza trabajos de corta.

Para tratar de resolver esta crítica situación, 15% de las familias adquieren deudas para satisfacer sus necesidades, además de las deudas que tienen por el café. Las soluciones para intentar paliar esta situación es que el 32% ha vendido algún bien para aumentar el ingreso, 6% ha migrado hacia otra ciudad o fuera del país y un escaso 2% recibe remesas.

GRÁFICA No. 53  
IMPACTO SOCIO-ECONOMICO DE LA CRISIS DEL CAFÉ  
Impacto familiar de la crisis. (Eje Tacuba-Ataco)

Opinion de los encuestados(as) sobre su situación económica actual.

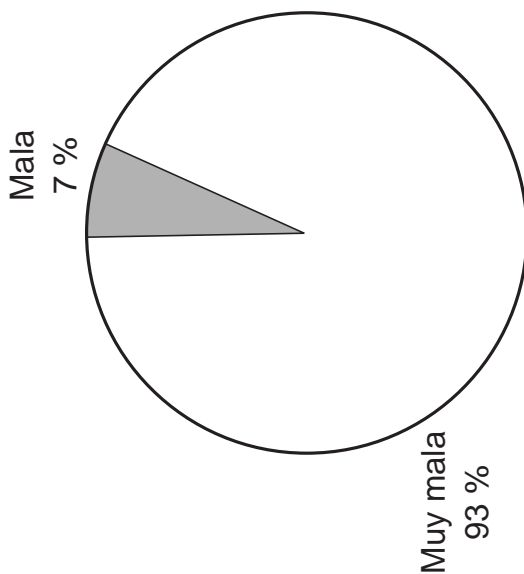

Las condiciones de vida de estas familias son extremadamente precarias ya que los materiales de que está construida su vivienda en el 94% de los casos, es de lámina en combinación con otro material como es la madera, el adobe o el bahareque. El 92% no cuenta con energía eléctrica y 95% no dispone de servicios sanitarios dentro de su vivienda, y más de la mitad el 54% no dispone de agua potable dentro de su vivienda; y para preparar los alimentos todos utilizan la leña como combustible.

El deterioro de la seguridad alimentaria es muy crítico. El 100 % de las personas encuestadas manifiestan que las familias han reducido el consumo de alimentos y el 95 % ha tenido que desmejorar la calidad de los alimentos que consumían, dejando de consumir alimentos como lácteos y carnes. Pese al deterioro de la ingesta alimenticia, el 100 % de los encuestados no ha recibido ayuda en alimentos.

Debido a que las unidades productivas son muy pequeñas, sólo el 11% dedica parte de sus propiedades para el cultivo de otros productos y el 32% cría animales de granja como pollos y gallinas, una minoría es la que dispone de sus propias estrategias para enfrentar problemas en la dieta alimenticia, el resto de productores tienen que acudir al mercado, pero cuando los ingresos se ven reducidos o simplemente no hay ingresos por la actividad cafetera, enfrentan serios problemas de inseguridad alimentaria y por ende problemas nutricionales, principalmente en las personas más vulnerables del grupo familiar como son los niños y las niñas, como las mujeres lactantes.

**GRÁFICA No. 54**  
**SITUACION DE ALIMENTACION DE LOS(AS) ENCUESTADOS(AS)**  
**EN COMPARACION DEL AÑO ANTERIOR**  
**(Eje Tacuba-Ataco)**

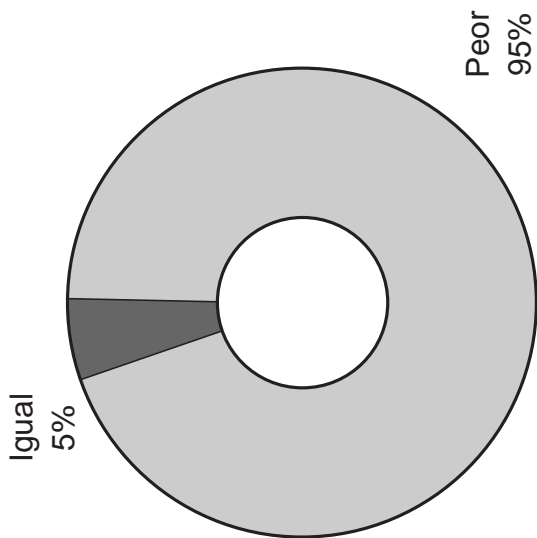

Pese a la grave situación que enfrentan estos productores, la mayor parte de los encuestados (99 %), declara que les gusta la vida en el campo, aunque casi en el mismo porcentaje 98% considera que los niveles de delincuencia se han incrementado, por la falta de oportunidades laborales; así mismo el 41% manifiesta que hay maras en sus comunidades; razones por las cuales el 78% considera que no se siente seguro.

El panorama antes mencionado genera un estado de ánimo muy negativo para la mayor parte de los habitantes. En la encuesta los resultados reportados nos reflejan que el 70% de los encuestados sufren de tristeza y angustia, y el 92% de ellos ve peor el panorama para la caficultura en los próximos cinco años. Sin lugar a dudas, el estado de ánimo de las personas contribuye a la salud mental, de manera que ante una situación de tristeza y angustia, es de esperar que las enfermedades mentales proliferen en estas comunidades como producto de la crisis.

A pesar del panorama antes mencionado, un 97% de los productores no piensa marcharse a otro lugar, las explicaciones varían, una de ellas es que poseen tierra y no están dispuestos a dejar las unidades, pero también no se presentan oportunidades para mejorar sus ingresos, de manera que prefieren continuar viviendo en sus comunidades.

### 3.5.3. Alegría-Berlín-Jucuapa-Chinameca

El eje constituido por los municipios de Alegría, Berlín, Jucuapa y Chinameca en la región oriental del país, producen el 3 % del café salvadoreño. Los tres primeros municipios hacen parte del departamento de Usulután y el municipio de Chinameca pertenece al departamento de San Miguel.

Alegría tiene una extensión de 40.41 km<sup>2</sup>; el municipio de Berlín posee una extensión de 146.96 km<sup>2</sup>; Jucuapa posee una extensión de 34.11 km<sup>2</sup> y Chinameca con 77 km<sup>2</sup>. En conjunto los cuatro municipios poseen una extensión territorial de 298 km<sup>2</sup>.

La encuesta se practicó a 97 propietarios residentes en las cabeceras municipales y en varios cantones de los cuatro municipios. Los encuestados en el municipio de Alegría pertenecen a los cantones de Apastepeque y Zapatillo. En Berlín los propietarios encuestados pertenecen a los cantones de San Francisco, San Lorenzo, El Tablón, San Felipe y San Francisco. En Jucuapa de los cantones El Chagüite, Loma de la Cruz, El Amatón, Llano el Chilimate, El Nispero y Tepesquillo Alto. En el municipio de Chinameca los propietarios son residentes de los cantones Oromontique, Copinol Primero, Copinol Segundo, Las Marías, Candelaria, Zaragoza, Las Mesas, Jocote Dulce.

De todo el conjunto de propietarios encuestados el 82% pertenece al sexo masculino y el 18% al sexo femenino. El 53 % de las personas encuestadas superan los 55 años de edad, y un 45 % de encuestados las edades oscilan entre 15 a 54 años de edad. La mayoría de estas personas, el 82% se encuentran casadas o acompañadas y mantienen una familia que en promedio está constituida por cinco miembros.

El nivel de escolaridad alcanzado por los caficultores encuestados en estos cuatro municipios es más alta que en la zona occidental ya que el 24 % ha alcanzado el bachillerato, 5 % ha realizado estudios técnicos y un 13 % ha realizado estudios universitarios; de tal forma que el 42 % posee estudios superiores. El resto de caficultores, se distribuye entre un 10 % de analfabetos, 11 % ha cursado entre primero a tercer grado, 21 % de cuarto a sexto grado y el 15 % de séptimo a noveno grado de educación. Los mejores niveles educativos que se presentan en este eje cafetero encuestado, responde a que muchos de estos son medianos propietarios, con mejores condiciones de vida que los micro y pequeños caficultores.

Es de esperar que con el perfil educativo antes mencionado, los encuestados disponen de mejores capacidades para hacer frente a la crisis de café y encontrar alternativas económicas para generar ingresos económicos para sus familias.

### 3.5.3.1. Las unidades productivas

Entre los encuestados en el eje cafetalero de la región oriental el 36% son socios de cooperativas; el 24% son pequeños productores cuya propiedad no sobrepasa las siete hectáreas, y el 40% restante son productores que poseen propiedades entre 7 y 70 hectáreas. Casi la totalidad de los productores, el 77%, destina toda la superficie de la propiedad para la producción cafetera, y, son personas con un fuerte arraigo al lugar pues el 22% han nacido y vivido en el mismo cantón y el 47% en el mismo municipio.

GRÁFICA No. 55  
 COMPOSICION DE LOS(AS) ENCUESTADOS(AS), SEGÚN NIVEL DE ESCOLARIDAD  
 (Eje Alegría-Berlín-Jucuapa-Chinameca)

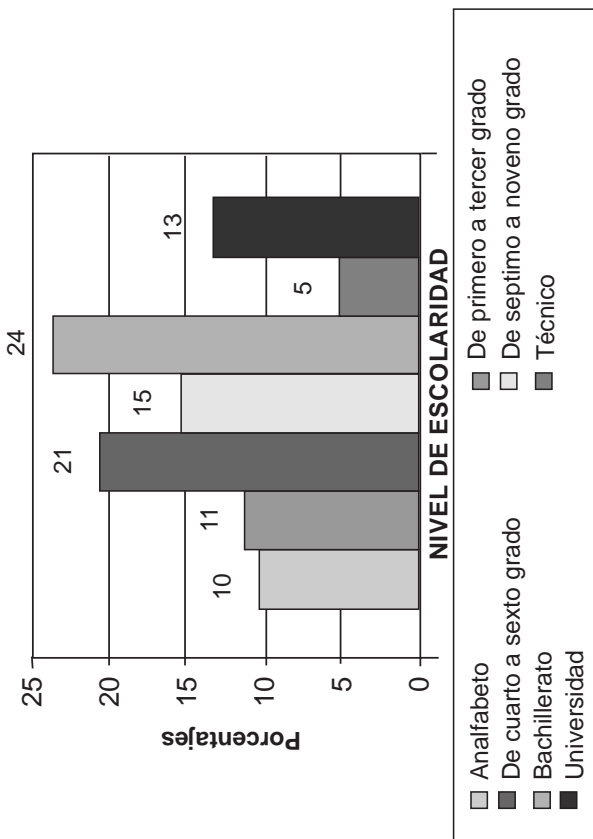



GRÁFICA No. 56  
COMPOSICION DE LOS(AS) ENCUESTADOS(AS) SEGÚN TAMAÑO DEL AREA PRODUCTIVA  
(Eje Alegría-Berlín-Jucuapa-Chinameca)

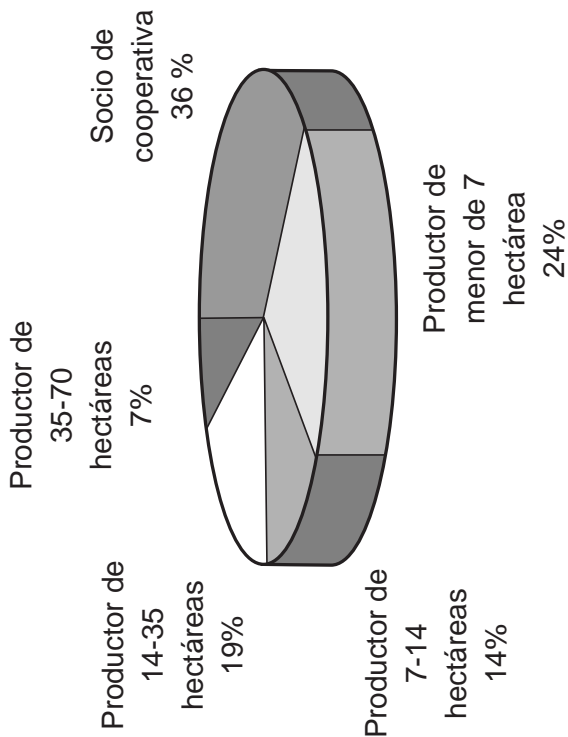

El 61% de los propietarios poseen las unidades de producción entre hace cinco hasta veinticuatro años y por ser pequeñas áreas están destinadas exclusivamente al cultivo del café. Sin embargo, en los caficultores encuestados de oriente, destacan también medianos productores, de los cuales un porcentaje importante de propietarios, 21 %, se dedican a otros cultivos como maíz, hortalizas y apicultura.

En la fase agrícola expresan los propietarios que a pesar de las condiciones deplorables de los precios del café el 26% de ellos continúan realizando todas las labores como son la formación del cafetal, mantenimiento y recolección del grano y un 43% se ha limitado al mantenimiento y recolección del grano solamente. Solo el 14% de los productores de este eje realizan labores de la fase industrial como es despulpado, fermentación, secado, trillado y clasificación del café, pero un porcentaje mayor al 47% de los productores realizan algunas actividades de la fase de comercialización.

El café cultivado por los productores en el eje Alegría, Berlín, Jucuapa y Chinameca es en su mayoría tradicional ya que el 91% de ellos así lo declara; y un porcentaje reducido 6% cultiva café orgánico, y 3% gourmet. En esta zona predomina el café de media altura con 58%, seguido por el café de bajo 39% y tan sólo un 3% de estricta altura.

Estos productores tienen un bajo rendimiento, el 61% de las propiedades tienen una productividad menor a los 12 quintales por hectárea y la producción de café es reducida, ya que el 64% de los productores no superan los 25 quintales por cosecha. Luego tenemos un segmento de productores que tienen una productividad entre 12 a 20 qq por hectáreas,

GRÁFICA N° 57  
 OTRAS ACTIVIDADES REALIZADAS POR LOS(AS) ENCUESTADOS(AS)  
 EN SU AREA PRODUCTIVA  
 (Eje Alegria-Berlin-Jucuapa-Chinameca)

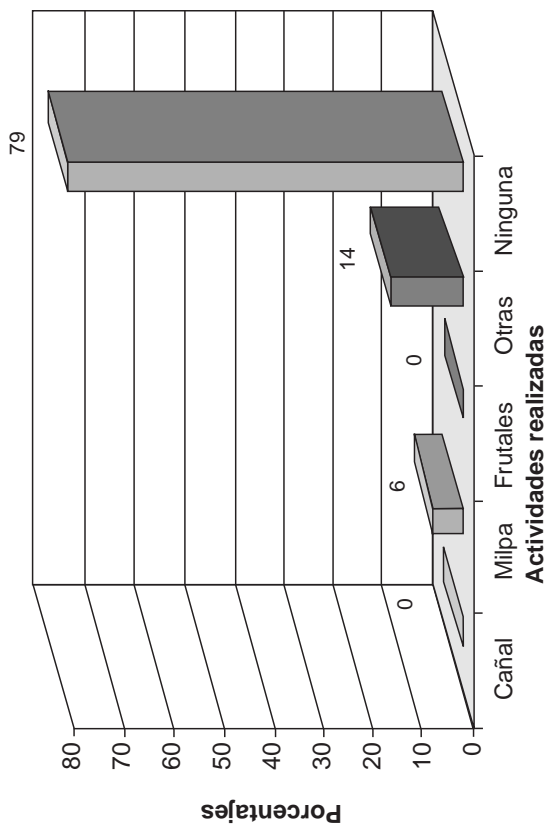

que representan el 28 % de los encuestados y por último están el 11 % de los productores, cuya productividad supera los 20 qq por hectárea. Los bajos y medianos rendimientos que muestra la encuesta se debe a varios factores, el primero es que buena parte de estas unidades son pequeñas parcelas, con un bajo nivel tecnológico; el segundo factor, es el hecho que gran parte de los productores han descuidado los cafetales como producto de la crisis, teniendo este fenómeno serias repercusiones en los niveles de productividad, y por último es importante destacar que el 28 % de las fincas poseen árboles de café, que superan los 30 años.

La participación y control de estos productores en la cadena de café es mínima, la mayor parte se dedica exclusivamente a la producción primaria y se articulan al resto de actividades productivas a través del mercado, quedando subordinados al poder de los otros actores nacionales e internacionales. Según la encuesta, el 94 % de los productores vende café uva sin mayor transformación, el 4 % vende café pergamino y 2 % vende café beneficiado Como se puede apreciar tan solo un 6 %, manifiesta que procesa el café.

### 3.5.3.2. La crisis del café en las unidades de producción

El deterioro de los precios en el mercado nacional y el exceso de cobros, hace que los caficultores enfrenten una de las peores crisis de los últimos años. En los cuatro municipios de oriente la crisis se ha dejado sentir, al grado que han descuidado las distintas actividades culturales que se tienen que realizar para el buen desempeño de la actividad.

**GRÁFICA No. 58**  
**RENDIMIENTO DEL CAFÉ CULTIVADO**  
 (Eje Alegria-Berlín-Jucuapa-Chinameca)

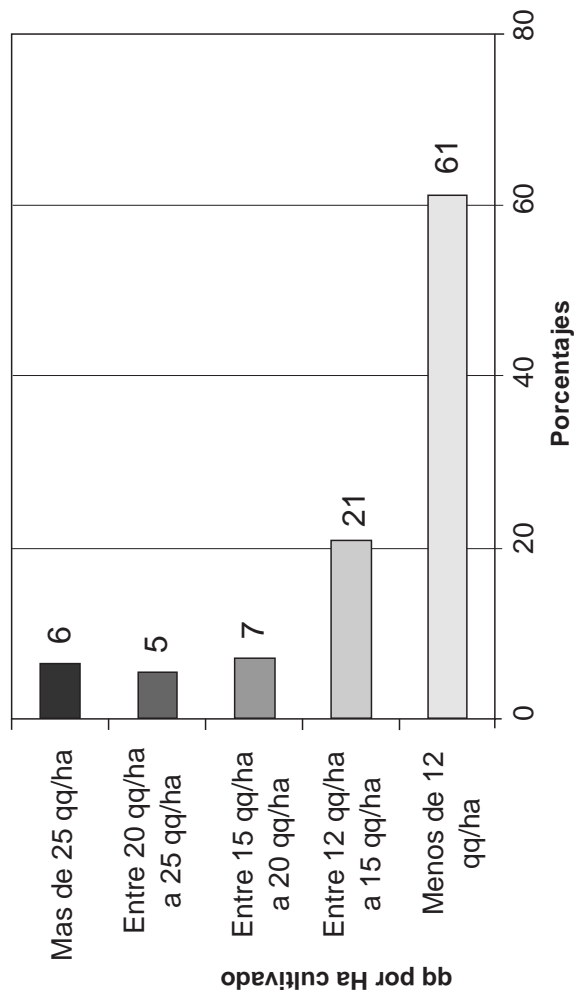

GRÁFICA N° 59  
TIPO DE CAFÉ VENDIDO POR LOS(AS) ENCUESTADOS(AS)  
(Eje Alegria-Berlín-Jucuapa-Chinameca)

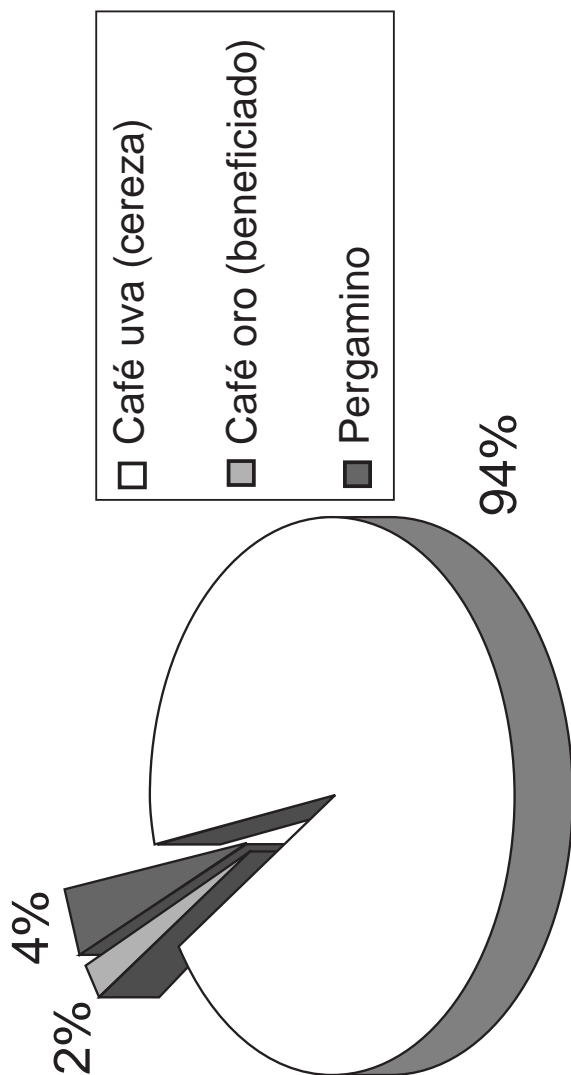

El 85% de los productores, manifiestan que no abonaron los cafetales en la cosecha 2002-2003, el 72% no aplicó ningún control para evitar las enfermedades y sólo el 12 % peinó el cafetal; por las causas antes mencionadas los cafetales presentan en un 75% enfermedades como la roya, la broca y el piojo blanco. Como producto de la crisis el 8 % dejó de cortar el cafetal en la cosecha 2002/03, porcentaje levemente superior al 5 % que dejó de cortar en la cosecha del año anterior.

Es de recordar que la zona cafetalera del oriente del país sufrió los impactos de los terremotos de año 2001, el 67% de los caficultores manifiesta haber sufrido algún daño en los cafetales por diversas causas como por ejemplo por derrumbes de los cafetales, baja en la producción debido a que se secaron los árboles de sombra y los cafetales, en tal sentido la crisis encontró un terreno muy frágil desde el punto de vista de la vulnerabilidad económica.

Es de destacar que el 44 % de los caficultores encuestados, no han recibido más asistencia técnica en sus cafetales; solo un 11 % ha recibido capacitaciones para hacer frente a la crisis. El 52% tiene deudas por el café y el 71% considera que no cuentan con los créditos adecuados. Como se puede apreciar menos de la mitad reciben asistencia técnica y buena parte enfrentan problemas financieros, aspectos que les afectan para continuar en la actividad cafetera, de manera que frente a una situación muy adversa, el 77% está pensando sustituir el café por otro cultivo u actividad. Una parte importante de los caficultores (34 %), está pensando en vender una parte del terreno, el 15 % está buscando vender toda la propiedad y cambiar de actividad y un porcentaje muy reducido de 7 % está pensando en lotificar la unidad de producción.

GRÁFICA No. 60  
 VULNERABILIDAD DE LOS CAFETALES ANTE LAS ENFERMEDADES.  
 COMPARACIÓN ENTRE LA EXISTENCIA DE ENFERMEDADES Y SU CONTROL  
 (Eje Alegría-Berlín-Jucuapa-Chinameca)

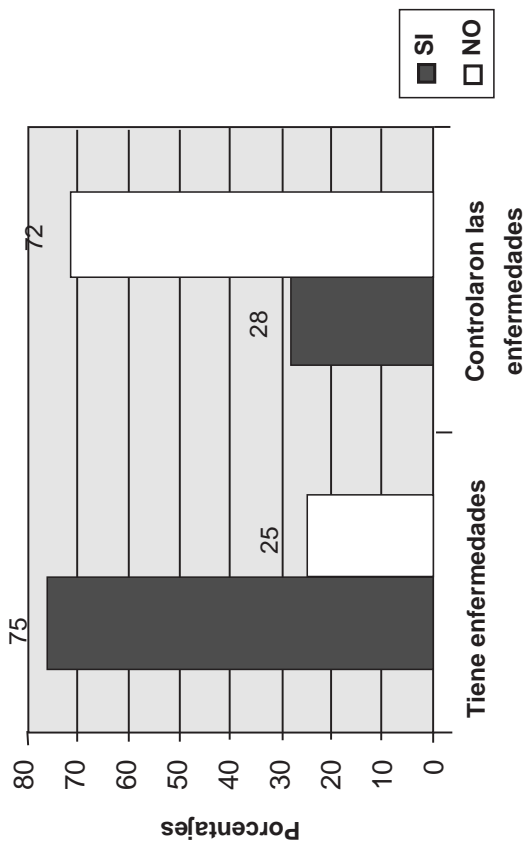



GRÁFICA No. 61  
SITUACION FINANCIERA DE LOS(AS) ENCUESTADOS(AS)  
(Eje Alegria-Berlín-Jucuapa-Chinameca)

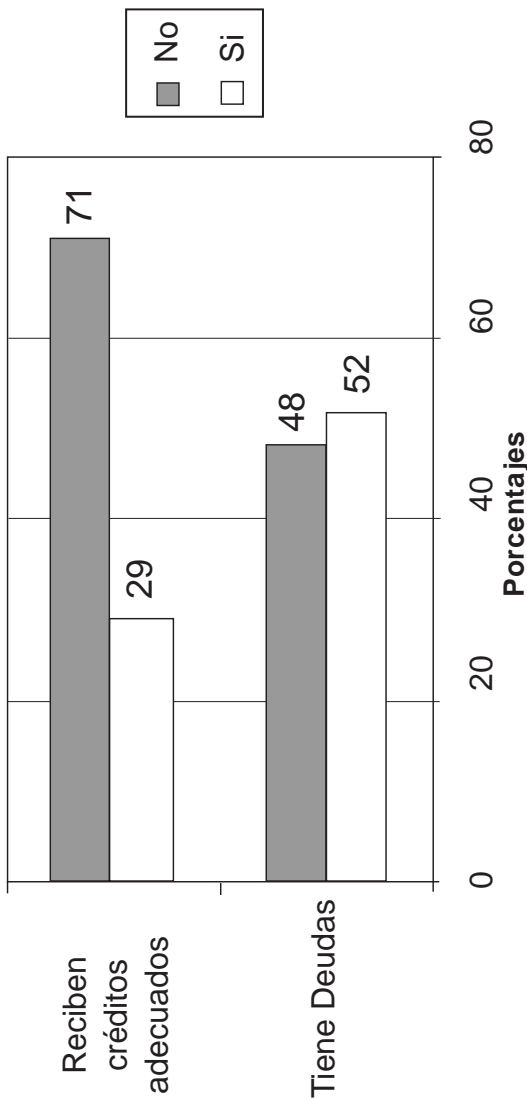

GRÁFICA No. 62  
 MEDIDAS TOMADAS POR LOS(AS) ENCUESTADOS(AS)  
 PARA SOVENTAR LA SITUACION DE CRISIS  
 (Eje Alegria-Berlin-Jucuapa-Chinameca)

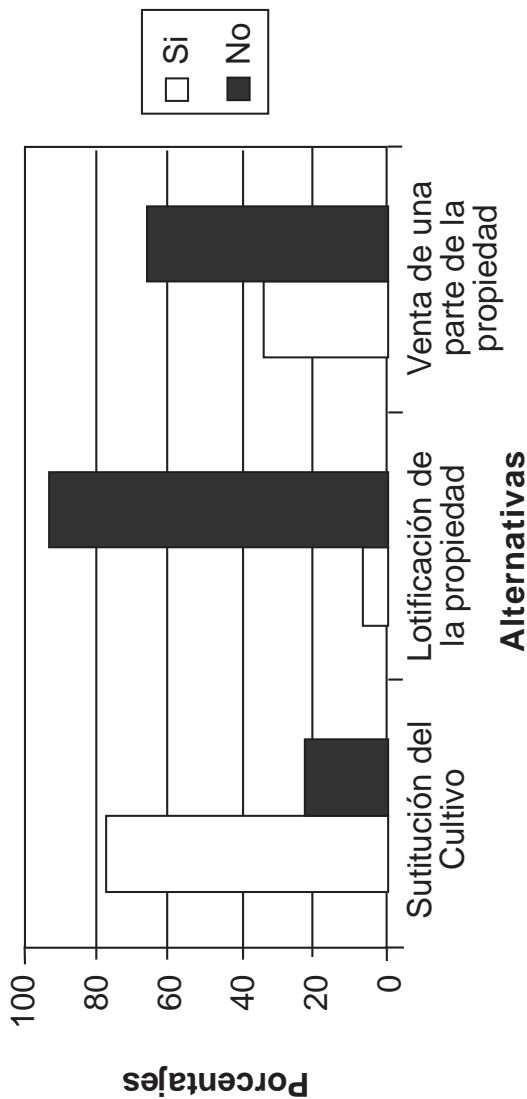

Cuando a los encuestados se les pregunta sobre ¿Quién es el responsable de la crisis?: el 29 % responde que el responsable es el gobierno con sus políticas; para el 60 % de los caficultores las causas son diversas, entre ellas a la política internacional, a la sobreoferta mundial de café y en varios casos no lo saben. Para un 4 % son los países productores los responsables.

Los productores consideran que para mejorar los precios del café se podría en primer lugar, venderlo directamente a los consumidores; además se debería hacer convenios con multinacionales y como tercera medida tostarlo y almacenarlo, pero escasamente el 1% cree que diversificando la producción se encontraría una salida a la crisis.

### 3.5.3.3. La crisis del café y el impacto familiar

A diferencia de las otras dos áreas estudiadas, en este eje de Alegría, Jucuapa, Berlín y Chinameca las condiciones de vida de estas familias no son precarias, debido a que no dependen exclusivamente del café, y un mayor porcentaje de familias reciben remesas. Los materiales de que está construida su vivienda en el 84% es de concreto mixto. El 97% cuenta con energía eléctrica y 85% dispone de baño dentro de su vivienda, además el 80% dispone de agua potable dentro de su vivienda; aunque aún el 66% utiliza leña para preparar los alimentos como combustible.

En el ámbito familiar la crisis se ha hecho sentir, al grado que el 60 % manifiesta, que la situación es mala y un 13 % la califica de muy mala. Al preguntarles ¿si la crisis les estaba afectando? el 89 % respondió que si les está afectando y que el 91 % ha visto reducir sus ingresos. Además un 85 % de los caficultores, este año no ha recibido ingreso y las deudas familiares afecta al 53 % de las unidades familiares.

**GRÁFICA No. 63**  
**PRINCIPALES RESPONSABLES DE LA CRISIS IDENTIFICADOS**  
**POR LOS(AS) ENCUESTADOS(AS)**  
**(Eje Alegria-Berlín-Jucuapa-Chinameca)**

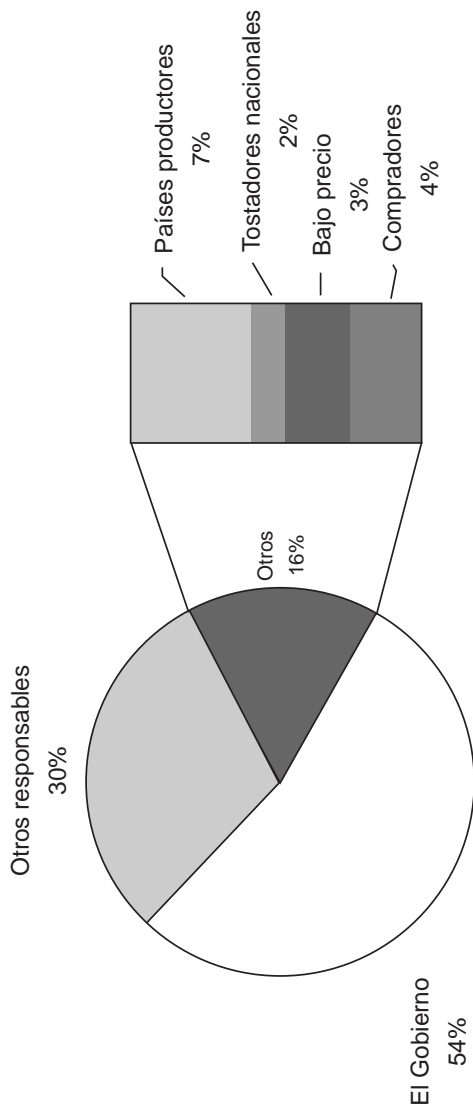

**GRÁFICA No. 64**  
**PERCEPCION DE LA SITUACION ECONOMICA ACTUAL**  
**DE LOS ENCUESTADOS**  
**(Eje Alegria-Berlín-Jucuapa-Chinameca)**

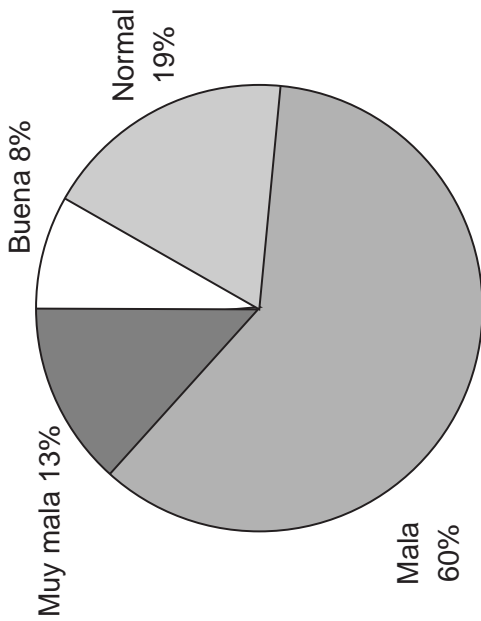

A pesar de los impactos muy negativos, solamente el 49 % realiza otras actividades para sustituir o complementar el ingreso, realizando actividades comerciales, cultivo de otros productos, construcción, servicio doméstico y maquila. El resto de productores, no realiza otras actividades debido a que se carece de alternativas, sin embargo han implementado ciertas estrategias, el 26% ha vendido algún bien para aumentar el ingreso, 13% ha migrado hacia otras ciudades o fuera del país y 25% recibe remesas.

En esta área también es menor el porcentaje de personas que ha dejado de consumir alimentos, sólo el 29% declara que ha visto reducir los alimentos que consume y el 24 % declara que este año su alimentación es peor (calidad) que la del año anterior, sin embargo para el 73% es igual la alimentación. Por esta razón, sólo un 8% dicen que hay casos de desnutrición infantil, porcentaje menor en comparación con la totalidad de personas que en la región occidental del país, declaran tener casos de desnutrición infantil entre sus hijos.

El fenómeno de la seguridad alimentaria de las familias, ha tenido que enfrentarse de diversas formas de acuerdo a las posibilidades y a las características del entorno. El 4 % de las familias han recibido ayuda externa en alimentos con lo cual han cubierto parte de sus necesidades alimentarias; el 40 % está tratando de cultivar otros alimentos en huertos caseros y el 37 % está criando animales para consumirlos en la unidad familiar. Como se puede apreciar la asistencia en alimentos es insignificante en relación a Tacuba y Ataco, pero es importante destacar que las familias han buscado alternativas para enfrentar los problemas.

GRÁFICA No. 65  
SITUACIÓN DEL INGRESO DE LOS(AS) ENCUESTADOS(AS)  
(Eje Alegría-Berlín-Jucuapa-Chinameca)

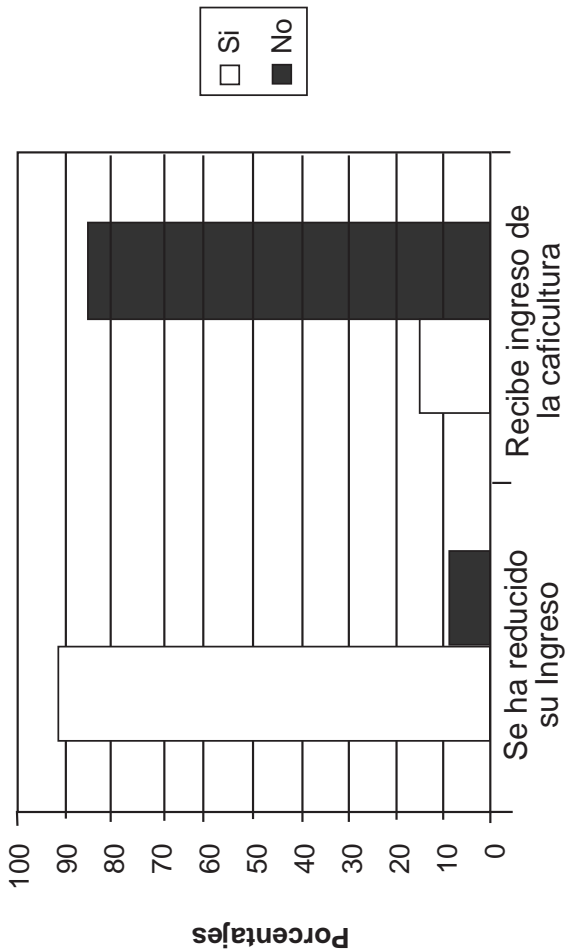

**GRÁFICA No. 66**  
**¿HA REDUCIDO EL CONSUMO DE LOS ALIMENTOS?**  
(Eje Alegría-Berlín-Jucuapa-Chinameca)

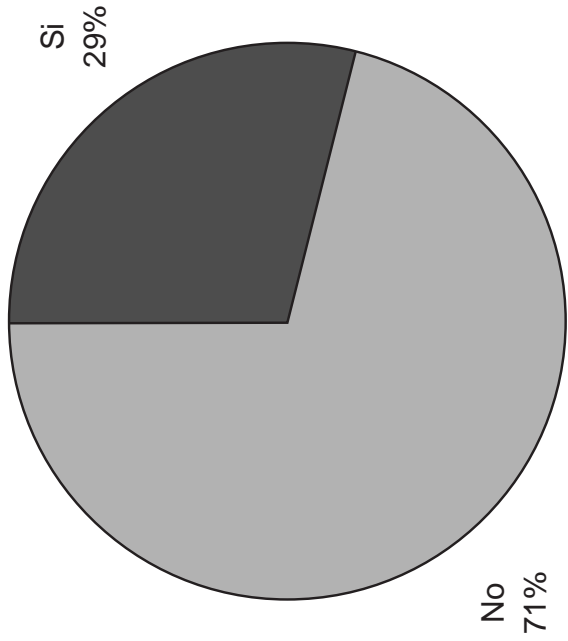



GRÁFICA No. 67  
 ACTIVIDADES QUE COMPLEMENTAN EL CONSUMO DE LOS ENCUESTADOS  
 (Eje Alegría-Berlín-Jucuapa-Chinameca)

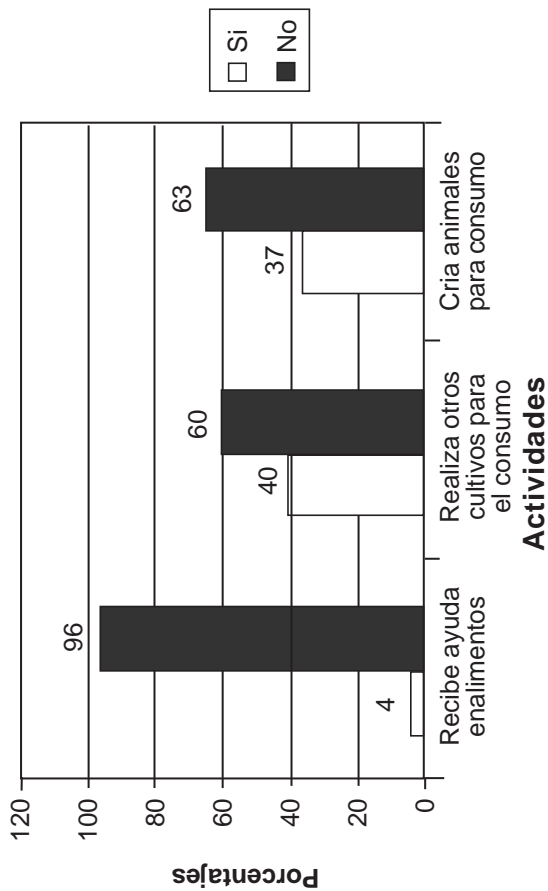

GRÁFICA N° 68  
**AUMENTO DE DEINCUCENCIA Y PRESENCIA DE MARAS  
 EN LAS ZONAS CAFETALERAS ENCUESTADAS**  
 (Eje Alegría-Berlín-Jucuapa-Chinameca)

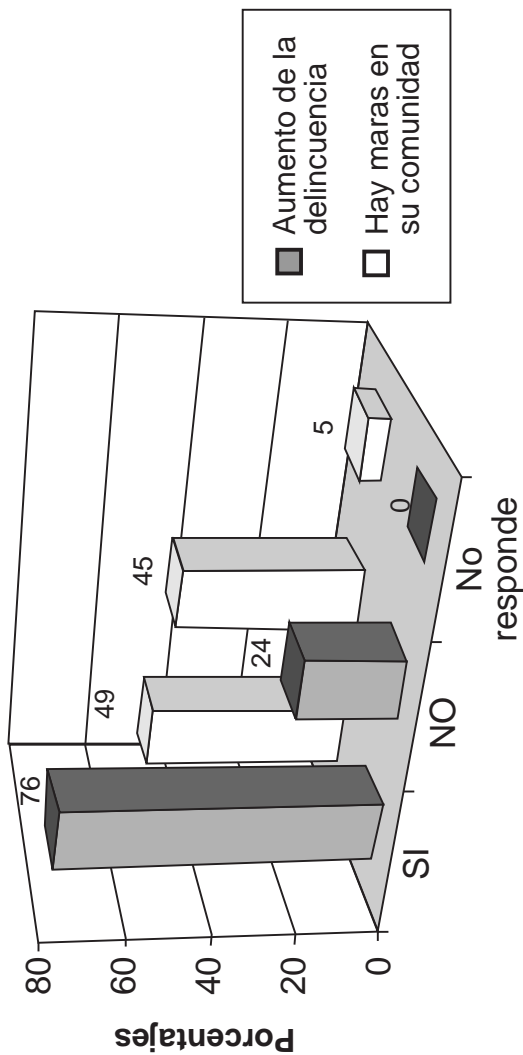

La crisis ha llevado a un deterioro de la seguridad en las zonas cafetaleras, el 76 % de los encuestados manifiesta que ha aumentado la delincuencia en el campo, las razones que plantearon al entrevistarlos, dicen que es por la falta de oportunidades laborales; asimismo el 49% dice que hay maras en sus comunidades; razones por las cuales el 75% considera que no se siente seguro.

Pero a pesar de las condiciones de inseguridad al 86% de los encuestados les gusta la vida en el campo y su estado de ánimo es más favorable que en el occidente del país, el 52% se siente feliz, aunque la otra mitad de las personas está preocupada, angustiada o cansada. El 47% de ellos ve peor el panorama para la caficultura en los próximos cinco años, y aunque la crisis del café ha afectado menos a estos pobladores, en esta zona el deseo de marcharse es mayor que en occidente pues el 21% de los productores así lo manifiestan.

GRÁFICA No. 69  
ESTADO DE ANIMO DE LOS(AS) ENCUESTADOS(AS)  
(Eje Alegria-Berlín-Jucuapa-Chinameca)

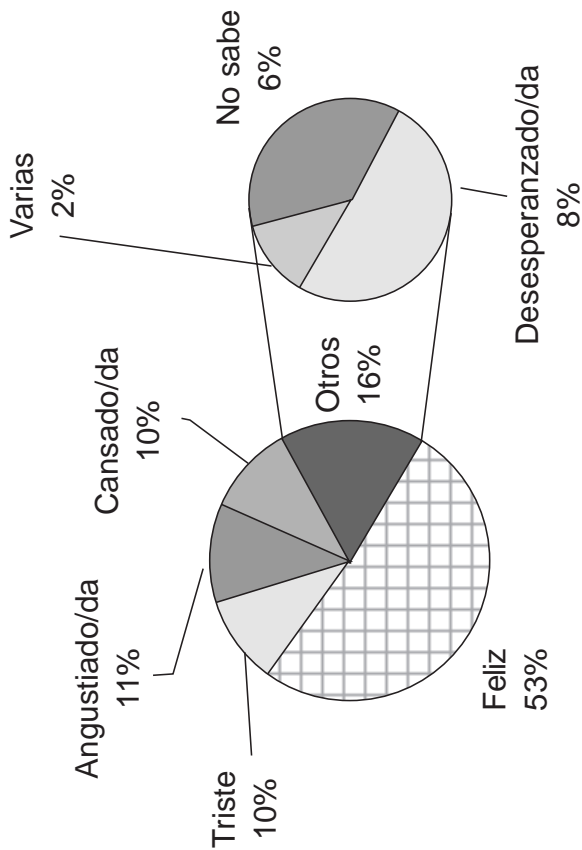

**GRÁFICA No. 70**  
**MIGRACION Y RECEPCION DE REMESAS DE LOS(AS) ENCUESTADOS(AS)**  
 (Eje Alegria-Berlín-Jucuapa-Chinameca)

